

令和8年度湯河原町水質検査計画書



※南郷浄水場

湯河原町水道課

目 次

1. 基本方針	1-1
2. 水道事業の概要	2-1
2.1 町勢概要	2-1
2.2 事業概要	2-1
2.2.1 水道事業体名	2-1
2.2.2 行政区域内人口及び給水区域内人口	2-1
2.2.3 計画給水人口	2-1
2.2.4 一日平均給水量	2-1
2.2.5 給水区域	2-1
2.3 施設概要	2-3
2.3.1 水源及び浄水処理方法	2-3
2.3.2 給水施設及び給水系統	2-3
2.4 各水系別施設概要	2-7
2.4.1 幕山浄水場水系	2-7
2.4.2 南郷浄水場水系	2-8
2.4.3 尾崎浄水場水系	2-9
2.4.4 城堀第1水源系	2-9
2.4.5 城堀第4水源系	2-9
2.4.6 広河原浄水場水系	2-11
3. 水源の状況及び原水及び浄水の水質状況	3-1
3.1 水源状況	3-1
3.2 幕山浄水場水系	3-3
3.2.1 原水水質	3-3
3.2.2 浄水水質	3-5
3.3 南郷浄水場水系	3-6
3.3.1 原水水質	3-6
3.3.2 浄水水質	3-8
3.4 尾崎浄水場水系	3-9
3.4.1 原水水質	3-9
3.4.2 浄水水質	3-9
3.5 城堀第1水源系	3-10
3.5.1 原水水質	3-10
3.5.2 浄水水質	3-12

3.6	城堀第4水源系	3-13
3.6.1	原水水質	3-13
3.6.2	浄水水質	3-15
3.7	広河原浄水場水系	3-16
3.7.1	原水水質	3-16
3.7.2	浄水水質	3-18
4.	採水地点	4-1
5.	水質検査項目及び検査頻度	5-1
5.1	浄水（給水栓）	5-1
5.2	原水	5-4
5.3	独自に行う水質検査	5-4
5.4	水質管理目標設定項目	5-4
5.4.1	水質管理目標設定項目の必要性	5-4
5.4.2	検査対象水源	5-4
5.4.3	農業用農薬	5-4
5.4.4	ゴルフ場農薬	5-6
5.5	水質検査項目及び検査頻度のまとめ	5-7
5.5.1	浄水水質検査（法定検査頻度）	5-7
5.5.2	浄水水質検査（実施頻度）	5-8
5.5.3	原水水質検査	5-9
5.5.4	水質管理目標設定項目	5-10
5.5.5	原水及び浄水の計画検査頻度	5-11
6.	水質検査の自己／委託の区分及び水質検査方法	6-1
7.	独自水質検査	7-1
7.1	放射性物質の水質検査	7-1
7.2	臨時の水質検査	7-1
8.	水質検査計画及び検査結果の公表	8-1
8.1	内容の公表	8-1
8.2	公表方法	8-1
9.	その他の留意事項	9-1
9.1	汚染の早期発見及び連絡通報体制の整備	9-1
9.2	水質検査における精度管理及び信頼性保証	9-1
9.3	水質検査の精度	9-1
9.4	信頼性保証	9-1

1. 基本方針

湯河原町水道課は、給水する水が給水栓において水道水質基準に適合していることを遵守するため、水質検査計画に基づき、計画的に水質検査を実施します。

また、臨時に行う水質検査についても、計画書において、行う際の要件、検査項目及び実施方法の原則について明らかにします。

なお、水質管理目標設定項目に含まれる物質についても、必要に応じて検査を実施します。

水質検査計画には、水道法施行規則第 15 条に定めるところにより、水道事業者が行う定期水質検査について、検査すべき事項、当該項目、採水場所、検査回数及びその理由を記載します。また、法第 20 条第 3 項の規定により水質検査を委託する場合における当該委託の内容については、委託する検査機関、委託する項目、検査方法、精度管理方法及びその理由等について記載します。

平成 23 年 3 月 11 日の東日本大震災後の福島第一原発の事故による放射性物質対応として、平成 23 年 3 月 21 日より町営水道、町内簡易水道組合の浄水を検査しております。これまで放射性物質は検出されていませんので、検査回数を減じ引き続き検査を行います。

2. 水道事業の概要

2.1 町勢概要

湯河原町は、東経 139 度 07 分、北緯 35 度 09 分の神奈川県西南端に位置し、東京から西へ約 90 Km の圏内にあり、町の南西部は静岡県熱海市、西部は静岡県田方郡函南町、北西部は箱根町、北東部は小田原市、東部は真鶴町と境を接し、南東は相模湾を臨み、町域は東西 10.1 Km、南北 6.8 Km、総面積 40.97 Km²の広がりを持っています。

地勢は海岸線を除いた三方を箱根外輪山や伊豆・熱海の山々に囲まれ、一年を通じ温暖で、風光明媚な環境にあります。相模湾に向かって町内を流れる新崎川と千歳川の流域に帯状の平坦地があるほか、緩やかな丘陵地と急斜な山地によって形成されています。鞍掛山に源を発する千歳川は、神奈川県と静岡県の県境であり、川を渡ると静岡県熱海市です。

2.2 事業概要

2.2.1 水道事業体名

神奈川県足柄下郡湯河原町水道課

2.2.2 行政区域内人口及び給水区域内人口

令和 7 年 4 月 1 日現在の行政区域内人口は 22,974 人であり、給水区域内人口は湯河原系統では 2,697 人、吉浜系統では 15,093 人です。

2.2.3 計画給水人口

現在の計画給水人口は湯河原系統では 5,600 人、吉浜系統では 22,600 人です。

2.2.4 一日平均給水量

令和 6 年度の一日平均給水量は 13,922m³/日、真鶴町への分水を除いた町内における一日平均給水量は 13,035m³/日です。

2.2.5 給水区域

湯河原町水道事業における給水区域を図 2.1 に示します。

町営吉浜上水道事業と組合営城堀簡易水道事業の統合により、令和 5 年 4 月 1 日から旧城堀簡易水道組合の給水区域は吉浜上水道事業の給水区域となりました。



図 2.1 湯河原町上水道事業給水区域図

2.3 施設概要

2.3.1 水源及び浄水処理方法

現在稼働中の水源及び予備水源を以下の表 2.1 及び表 2.2 に示します。

吉浜上水道の第2新崎川水源は表流水を採水、南郷水源は東海道新幹線南郷トンネルの湧水を採水、城堀第1水源は東海道新幹線城堀トンネルの湧水を採水、城堀第4水源は深井戸から採水しています。

湯河原上水道の千歳川水系アケジ沢水源は表流水を採水しています。

浄水方法は、各浄水場においては急速ろ過を採用し、城堀第1水源及び第4水源については、塩素による消毒のみとなっています。

表 2.1 現在稼働中の水源及び浄水処理方法

水道事業名	水源名称	水源種別	浄水場系統	浄水方法	主な配水先
吉浜上水道	第2新崎川水源	表流水	幕山浄水場系	急速ろ過	山田、小松団地 前栗場、福浦地区
	南郷水源	地下水	南郷浄水場系		中央地区
			尾崎浄水場系		土肥、門川地区
	城堀第1水源	地下水		消毒のみ	土肥地区
城堀第4水源	深井戸		城堀地区		
湯河原上水道	千歳川水系 アケジ沢水源	表流水	広河原浄水場系	急速ろ過	広河原、温泉場 宮上、宮下地区

表 2.2 予備水源

水道事業名	水源名称	水源種別	浄水場系統	状況
吉浜上水道	第1新崎川水源	表流水	幕山浄水場系	予備
	城堀第2水源	地下水		予備
湯河原上水道	上野山水源	伏流水	広河原浄水場系	予備

2.3.2 給水施設及び給水系統

湯河原町水道事業における水道施設フロー図及び水位高低図を図 2.2、図 2. 及び図 2. に示します。

吉浜上水道

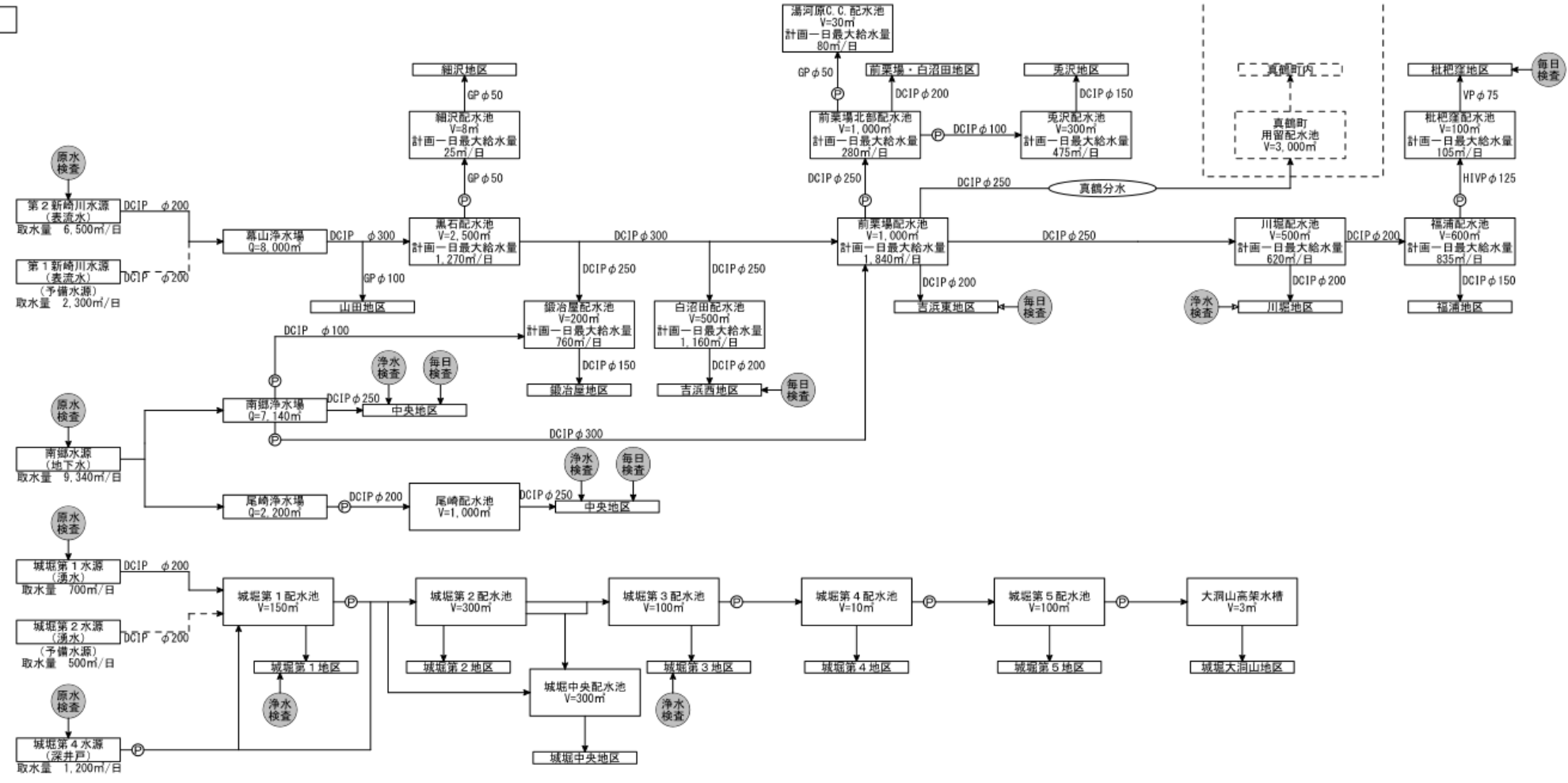

湯河原上水道



図 2.2 水道施設系統フロー図



図 2.4 湯河原上水道施設水位高低図

2.4 各水系別施設概要

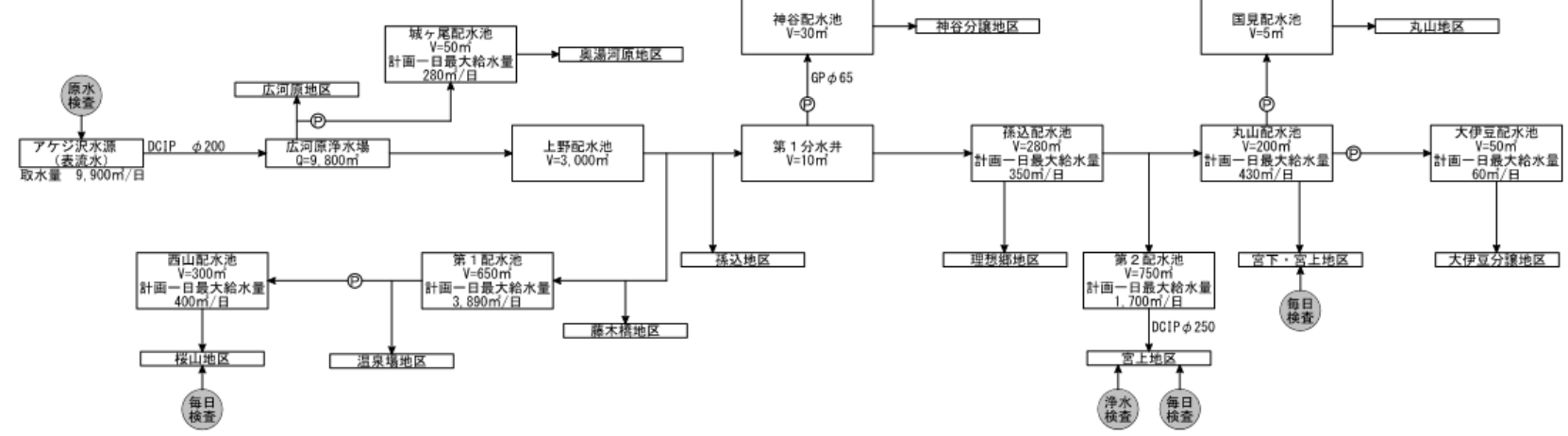
2.4.1 幕山浄水場水系

過去には第1新崎川水源から取水していましたが、現在は第2新崎川水源で表流水を取水しており、第1新崎川水源は予備水源としています。

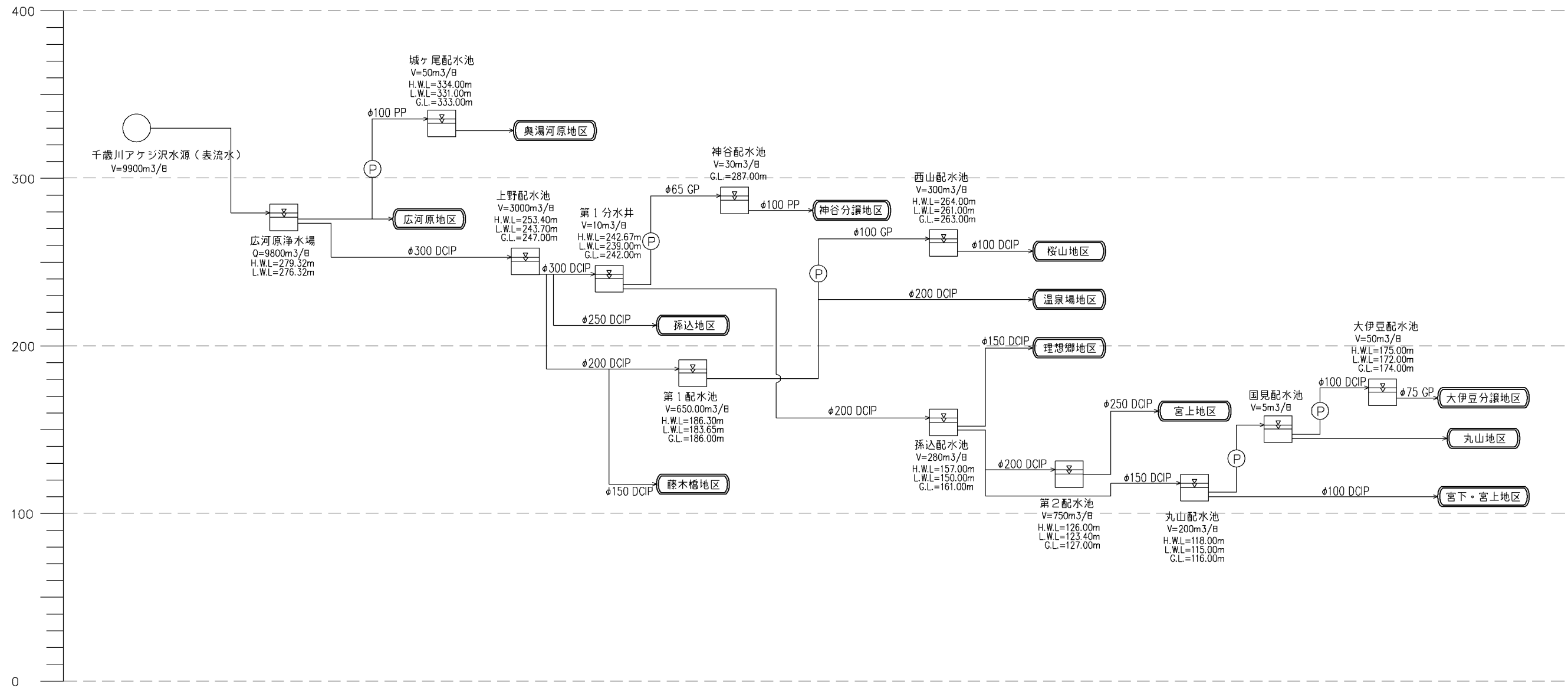
幕山浄水場で急速ろ過処理された浄水は山田地区に給水される一部の水を除き、黒石配水池に送水されます。黒石配水池へ蓄えられた水は細沢配水池にポンプ圧送されるほか、鍛冶屋配水池、白沼田配水池及び前栗場配水池へ送水されます。

災害時等の不可抗力による停電にも対応できるように浄水場内に自家発電機を設置しています。また、沈でん池が道路に面しているため、危機管理及び異物投入等のテロ防止対策及び藻類対策の目的でカバーしています。



写真 2.1 第2新崎川水源



写真 2.2 幕山浄水場内



写真 2.3 黒石配水池

細沢配水池は細沢地区、白沼田配水池は吉浜西地区、鍛冶屋配水池は鍛冶屋地区に給水されます。なお、鍛冶屋配水池及び前栗場配水池は南郷浄水場からの受水も可能となっています。

前栗場配水池に送水された水は吉浜東地区に給水されるとともに、前栗場北部配水池及び川堀配水池に送水されます。その他、隣接する真鶴町への分水として用留配水池にも送られています。

前栗場配水池から水を受けた前栗場北部配水池の水は前栗場・白沼田地区への給水、湯河原カンツリー倶楽部配水池及び兎沢地区に水を供給する兎沢配水池へのポンプ送水に分かれます。

川堀配水池の水は川堀地区に給水されるとともに、福浦配水池へも送水しています。

福浦配水池に蓄えられた水は福浦地区に給水されるほか、枇杷窪地区に給水する枇杷窪配水池に増圧ポンプを経て圧送しています。

2.4.2 南郷浄水場水系

水源は東海道新幹線南郷山トンネルの湧水です。

南郷浄水場で急速ろ過された水は中央地区に給水されるほか、増圧ポンプを経て、鍛冶屋配水池及び前栗場配水池にも送水が可能となっています。

災害時等の不可抗力による停電にも対応できるように浄水場内に自家発電機を設置しています。



写真 2.4 南郷水源



写真 2.5 南郷浄水場内自家発電機

2.4.3 尾崎浄水場水系

水源は南郷浄水場と同様、南郷山トンネルの湧水です。

尾崎浄水場及び尾崎配水池の周囲は防護柵で囲われており、安全対策が講じられています。停電にも対応できるように浄水場内に自家発電機を設置しています。

尾崎浄水場から送水された尾崎配水池の水は門川地区に給水しています。



写真 2.6 尾崎浄水場ろ過池



写真 2.7 尾崎配水池

2.4.4 城堀第1水源系

水源は東海道新幹線城堀トンネルの湧水で、城堀第1配水池にて次亜塩素を注入しています。過去には城堀第2水源も城堀第1配水池にて使用しておりましたが、現在城堀第2水源は予備水源としています。

城堀第1配水池の周囲は防護柵で囲われており、安全対策が講じられています。また、停電時にも塩素注入を継続できるように無停電電源装置を設置しています。

現在、城堀第1配水池の水は土肥地区の一部に給水していますが、城堀第2配水池への送水ポンプを備えています。

2.4.5 城堀第4水源系

水源は深井戸で揚水ポンプにより採水し、城堀第2配水池へ送水しており、経由する城堀第1配水池にて送水管に次亜塩素を注入しています。また、停電時にも採水及び導水ができるように、自家発電機を設置しています。

城堀第2配水池に導水された水は、城堀第3配水池及び城堀中央配水池に送水されるとともに、城堀第2地区に給水されます。城堀第3配水池に送水された水は、城堀第4配水池にポンプ圧送されるほか、城堀第3地区に給水されます。城堀中央配水池

に送水された水は、城堀中央地区に給水されます。城堀第4配水池に送水された水は城堀第5配水池にポンプ圧送されるほか、城堀第4地区に給水されます。城堀第5配水池に送水された水は城堀大洞山高架水槽にポンプ圧送されるほか、城堀第5地区に給水されます。城堀大洞山高架水槽に送水された水は城堀大洞山地区に給水されます。

2.4.6 広河原浄水場水系

水源は千歳川水系アケジ沢水源の表流水で、安全対策に配慮し、取水施設の周囲に人畜侵入防止用の防護柵が設けられています。

広河原浄水場では、震災等の災害時に予測される停電にも対応できるように浄水場内に自家発電機を設置しています。

広河原浄水場で浄水処理を経た水は広河原地区に給水される一部の水を除き、奥湯河原地区に水を供給する城ヶ尾配水池及び上野配水池に送水されます。



写真 2.8 アケジ沢水源



写真 2.9 広河原浄水場内①

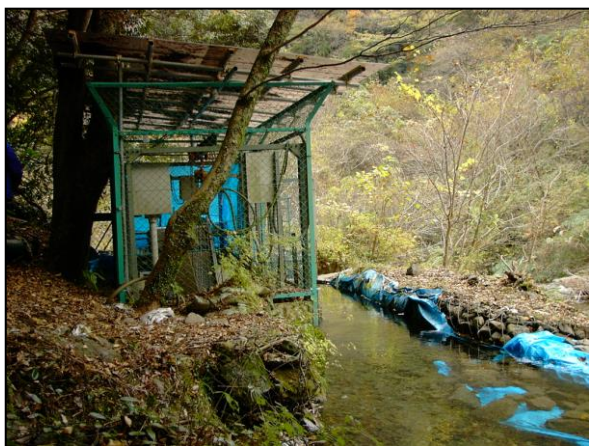

写真 2.10 広河原浄水場内②

広河原浄水場から水を受けた上野配水池からは、孫込地区及び藤木橋地区に給水すると同時に、第1分水井及び第1配水池にも送水しています。

第1配水池へ蓄えられた水は桜山地区に給水する西山配水池にポンプ圧送されるほか、温泉場地区に水を供給しています。

上野配水池から水を受けた第1分水井の水は神谷分譲地区への給水を担う神谷配水池への圧送水及び理想郷地区に水を供給する孫込配水池への送水に別れます。

第2配水池の水は孫込配水池から送られ、宮上地区に給水されます。

孫込配水池から水を受けた丸山配水池の水は丸山地区への給水を担う国見配水池及び大伊豆分譲地区に水を供給する大伊豆配水池への圧送水及び宮下・宮上地区への給水に別れます。



写真 2.11 広河原浄水場急速ろ過機



写真 2.12 広河原浄水場内自家発電機



写真 2.13 上野配水池



写真 2.14 第1配水池

3. 水源の状況及び原水及び浄水の水質状況

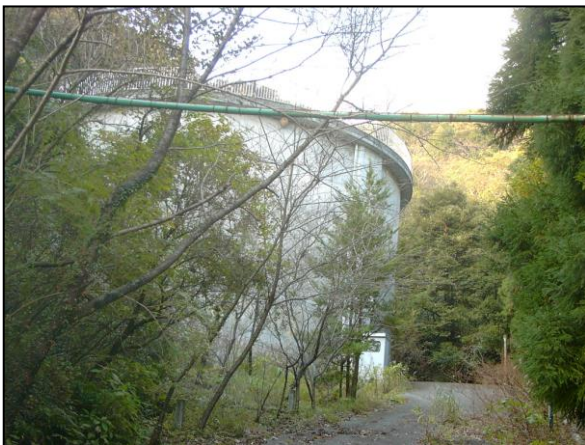
3.1 水源状況

南郷水源の北部にゴルフクラブがあり、果樹園も広範囲に分布しているため、使用される農薬類に対して水質管理を強化する必要があります。また、一般廃棄物処理施設による突発的な漏水事故等に備え、重金属及び残留性有機化合物の水質管理も不可欠です。

水源の状況として、原水の汚染要因及び水質管理上注意しなければならない項目を表 3.1に示します。

表 3.1 水源の状況

水源系統	原水汚染要因	浄水場	水質管理上の注意点
第2新崎川水源	大腸菌（指標菌）	幕山浄水場	クリプトスポリジウム対策
南郷水源	果樹園 ゴルフ場 廃棄物処理場 浸出液処理施設 嫌気性芽胞菌（指標菌）	南郷浄水場	農薬類 重金属類 クリプトスポリジウム対策
		尾崎浄水場	
城堀第1水源	果樹園 大腸菌（指標菌） 嫌気性芽胞菌（指標菌）		農薬類 クリプトスポリジウム対策
城堀第4水源	果樹園		農薬類
千歳川アケジ沢水源	大腸菌（指標菌）	広河原浄水場	クリプトスポリジウム対策

各水源にかかわる汚染のおそれのある箇所を次頁の図 3.1に示します。



図 3.1 水源と汚染源の位置

3.2 幕山浄水場水系

3.2.1 原水水質

原水採水場所：幕山浄水場着水井（湯河原町鍛冶屋 951）

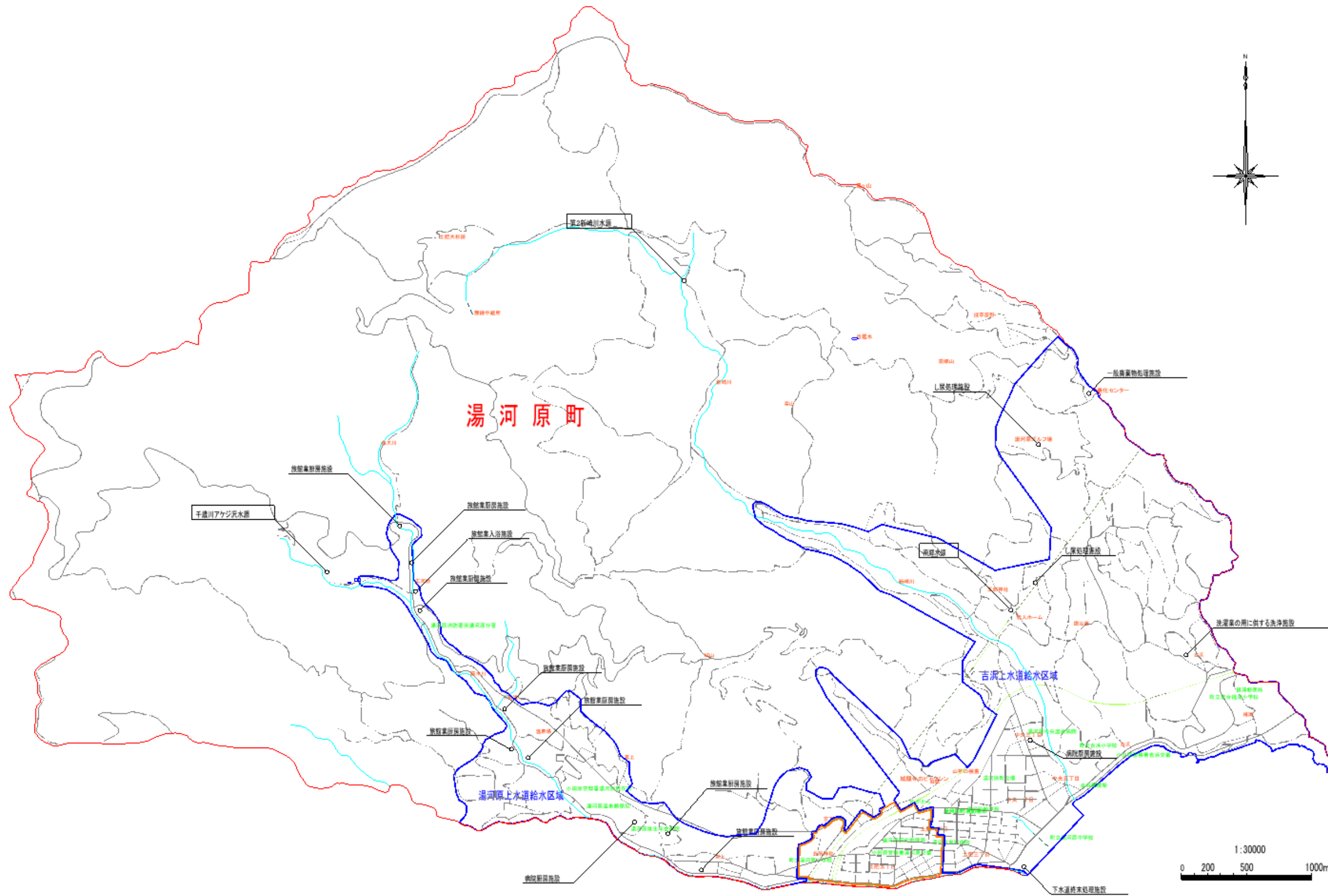
幕山浄水場における原水水質データを次頁の表 3.2 に示します。

水道原水におけるクリプトスポリジウム等による汚染のおそれの判断によると、幕山浄水場水系の水源はレベル4にあたるため、今後も「水道におけるクリプトスポリジウム等対策指針」にしたがい、適切に対応する必要があります。

また、令和5年度においても、原水からクリプトスポリジウムの指標菌である大腸菌及び嫌気性芽胞菌が検出されていることから、クリプトスポリジウムの汚染のおそれがあると考えています。

その他の水質項目についてはすべて水質基準を大幅に下回っています。



図 3.2 幕山浄水場水系におけるクリプトスポリジウム等による汚染のおそれの判断

表3.2 幕山浄水場における原水水質データ

番号		令和3年度	令和4年度	令和5年度	令和6年度	令和7年度
基1	一般細菌	200個/mL	400個/mL	41個/mL	130個/mL	240個/mL
基2	大腸菌	検出	検出	検出	検出	検出
基3	カドミウム及びその化合物	0.0003mg/L未満	0.0003mg/L未満	0.0003mg/L未満	0.0003mg/L未満	0.0003mg/L未満
基4	水銀及びその化合物	0.00005mg/L未満	0.00005mg/L未満	0.00005mg/L未満	0.00005mg/L未満	0.00005mg/L未満
基5	セレン及びその化合物	0.001mg/L未満	0.001mg/L未満	0.001mg/L未満	0.001mg/L未満	0.001mg/L未満
基6	鉛及びその化合物	0.001mg/L未満	0.001mg/L未満	0.001mg/L未満	0.001mg/L未満	0.001mg/L未満
基7	ヒ素及びその化合物	0.001mg/L未満	0.001mg/L未満	0.001mg/L未満	0.001mg/L未満	0.001mg/L未満
基8	六価クロム化合物	0.002mg/L未満	0.002mg/L未満	0.002mg/L未満	0.002mg/L未満	0.002mg/L未満
基9	亜硝酸態窒素	0.004mg/L未満	0.004mg/L未満	0.004mg/L未満	0.004mg/L未満	0.004mg/L未満
基10	シアン化物イオン及び塩化シアン	0.001mg/L未満	0.001mg/L未満	0.001mg/L未満	0.001mg/L未満	0.001mg/L未満
基11	硝酸態窒素及び亜硝酸態窒素	0.42mg/L	0.47mg/L	0.42mg/L	0.42mg/L	0.43mg/L
基12	フッ素及びその化合物	0.08mg/L未満	0.08mg/L未満	0.08mg/L未満	0.08mg/L未満	0.08mg/L未満
基13	ホウ素及びその化合物	0.1mg/L未満	0.1mg/L未満	0.1mg/L未満	0.1mg/L未満	0.1mg/L未満
基14	四塩化炭素	0.0002mg/L未満	0.0002mg/L未満	0.0002mg/L未満	0.0002mg/L未満	0.0002mg/L未満
基15	1,4-ジオキサン	0.005mg/L未満	0.005mg/L未満	0.005mg/L未満	0.005mg/L未満	0.005mg/L未満
基16	シス-1,2-ジクロロエチレン及びトランス-1,2-ジクロロエチレン	0.001mg/L未満	0.001mg/L未満	0.001mg/L未満	0.001mg/L未満	0.001mg/L未満
基17	ジクロロメタン	0.001mg/L未満	0.001mg/L未満	0.001mg/L未満	0.001mg/L未満	0.001mg/L未満
基18	テトラクロロエチレン	0.001mg/L未満	0.001mg/L未満	0.001mg/L未満	0.001mg/L未満	0.001mg/L未満
基19	トリクロロエチレン	0.001mg/L未満	0.001mg/L未満	0.001mg/L未満	0.001mg/L未満	0.001mg/L未満
基31	ベンゼン	0.001mg/L未満	0.001mg/L未満	0.001mg/L未満	0.001mg/L未満	0.001mg/L未満
基32	亜鉛及びその化合物	0.001mg/L未満	0.001mg/L未満	0.001mg/L未満	0.001mg/L未満	0.001mg/L未満
基33	アルミニウム及びその化合物	0.11mg/L	0.11mg/L	0.07mg/L	0.09mg/L	0.04mg/L
基34	鉄及びその化合物	0.06mg/L	0.06mg/L	0.04mg/L	0.04mg/L	0.03mg/L未満
基35	銅及びその化合物	0.01mg/L未満	0.01mg/L未満	0.01mg/L未満	0.01mg/L未満	0.01mg/L未満
基36	ナトリウム及びその化合物	3.6mg/L	3.4mg/L	3.5mg/L	3.6mg/L	3.7mg/L
基37	マンガン及びその化合物	0.003mg/L	0.003mg/L	0.003mg/L	0.002mg/L	0.001mg/L
基38	塩化物イオン	3mg/L	2.9mg/L	3mg/L	2.9mg/L	2.9mg/L
基39	カルシウム、マグネシウム等(硬度)	19mg/L	19mg/L	19mg/L	20mg/L	19mg/L
基40	蒸発残留物	66mg/L	66mg/L	66mg/L	65mg/L	67mg/L
基41	陰イオン界面活性剤	0.02mg/L未満	0.02mg/L未満	0.02mg/L未満	0.02mg/L未満	0.02mg/L未満
基42	ジェオスミン	0.000001mg/L未満	0.000001mg/L未満	0.000001mg/L未満	0.000001mg/L未満	0.000001mg/L未満
基43	2-メチルイソボルネオール	0.000001mg/L未満	0.000001mg/L未満	0.000001mg/L未満	0.000001mg/L未満	0.000001mg/L未満
基44	非イオン界面活性剤	0.002mg/L未満	0.002mg/L未満	0.002mg/L未満	0.002mg/L未満	0.002mg/L未満
基45	フェノール類	0.0005mg/L未満	0.0005mg/L未満	0.0005mg/L未満	0.0005mg/L未満	0.0003mg/L未満
基46	有機物(全有機炭素TOC)	0.5mg/L	0.5mg/L	0.3mg/L	0.3mg/L	0.3mg/L未満
基47	pH値	7.6	7.6	7.6	7.6	7.5
基48	味	異常なし	異常なし	異常なし	異常なし	検査不能
基49	臭気	異常なし	異常なし	異常なし	異常なし	土臭・カビ臭
基50	色度	1.3度未満	2.7度未満	1.1度未満	1.4度未満	1.4度未満
基51	濁度	0.5度	0.8度	0.3度	0.5度	0.5度
管29	PFOS及びPFOA	未検査	未検査	未検査	0.000005mg/L未満	0.000005mg/L未満
独自	嫌気性芽胞菌	1個/100mL	1個/100mL	1個/100mL	2個/100mL	1個/100mL
独自	クリプトスポリジウム	不検出	不検出	不検出	不検出	不検出
独自	ジアルジア	不検出	不検出	不検出	不検出	不検出

3.2.2 浄水水質

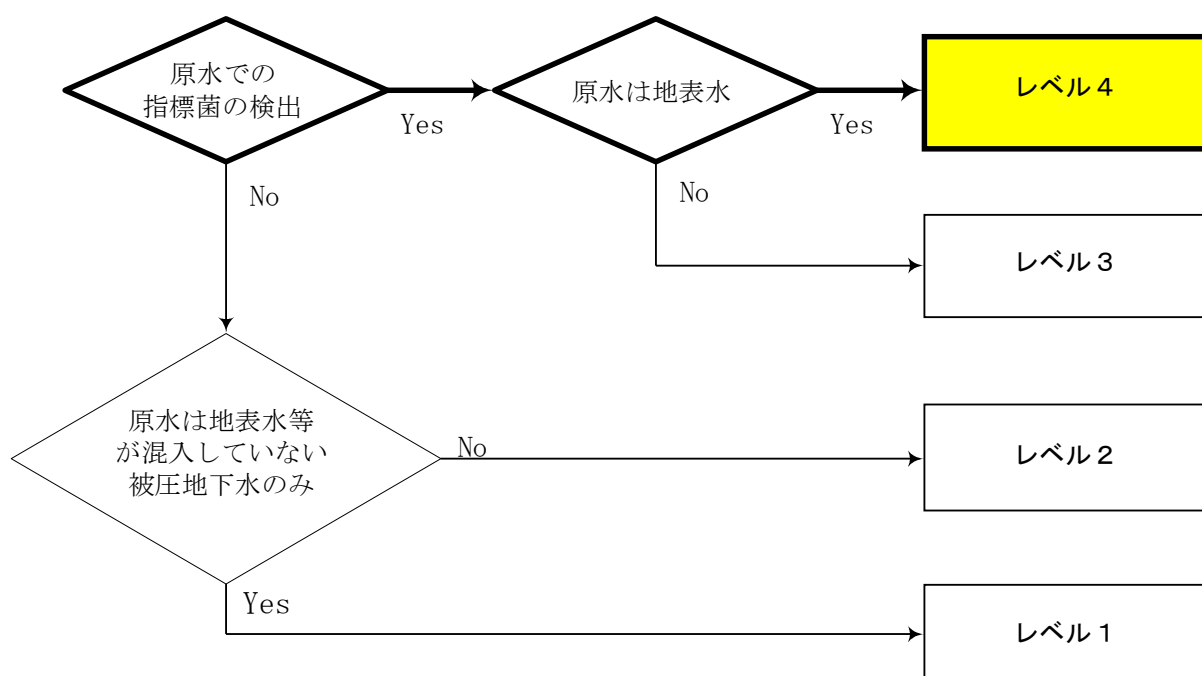
浄水採水場所：川堀公園（湯河原町吉浜 468-1）

浄水処理方法：前塩素、薬品（ポリ塩化アルミニウム、Poly-Aluminum Chloride、

以下 PAC と略す）凝集沈でん、急速ろ過、後塩素

次に幕山浄水場から給水される浄水水質データを表 3.3 に示します。

すべての水質項目において水質基準を下回っています。

表3.3 幕山浄水場における浄水水質データ

番号		令和3年度 (最大値)	令和4年度 (最大値)	令和5年度 (最大値)	令和6年度 (最大値)	令和7年度 (最大値)
基1	一般細菌	0個/mL	0個/mL	0個/mL	0個/mL	0個/mL
基2	大腸菌	不検出	不検出	不検出	不検出	不検出
基3	カドミウム及びその化合物	0.0003mg/L未満	0.0003mg/L未満	0.0003mg/L未満	0.0003mg/L未満	0.0003mg/L未満
基4	水銀及びその化合物	0.00005mg/L未満	0.00005mg/L未満	0.00005mg/L未満	0.00005mg/L未満	0.00005mg/L未満
基5	セレン及びその化合物	0.001mg/L未満	0.001mg/L未満	0.001mg/L未満	0.001mg/L未満	0.001mg/L未満
基6	鉛及びその化合物	0.001mg/L未満	0.001mg/L未満	0.001mg/L未満	0.001mg/L未満	0.001mg/L未満
基7	ヒ素及びその化合物	0.001mg/L未満	0.001mg/L未満	0.001mg/L未満	0.001mg/L未満	0.001mg/L未満
基8	六価クロム化合物	0.002mg/L未満	0.002mg/L未満	0.002mg/L未満	0.002mg/L未満	0.002mg/L未満
基9	亜硝酸態窒素	0.004mg/L未満	0.004mg/L未満	0.004mg/L未満	0.004mg/L未満	0.004mg/L未満
基10	シアン化物イオン及び塩化シアン	0.001mg/L未満	0.001mg/L未満	0.001mg/L未満	0.001mg/L未満	0.001mg/L未満
基11	硝酸態窒素及び亜硝酸態窒素	0.44mg/L	0.44mg/L	0.44mg/L	0.43mg/L	0.41mg/L
基12	フッ素及びその化合物	0.08mg/L未満	0.08mg/L未満	0.08mg/L未満	0.08mg/L未満	0.08mg/L未満
基13	ホウ素及びその化合物	0.1mg/L未満	0.1mg/L未満	0.1mg/L未満	0.1mg/L未満	0.1mg/L未満
基14	四塩化炭素	0.0002mg/L未満	0.0002mg/L未満	0.0002mg/L未満	0.0002mg/L未満	0.0002mg/L未満
基15	1,4-ジオキサン	0.005mg/L未満	0.005mg/L未満	0.005mg/L未満	0.005mg/L未満	0.005mg/L未満
基16	シス-1,2-ジクロロチレン及びトランス-1,2-ジクロロエチレン	0.001mg/L未満	0.001mg/L未満	0.001mg/L未満	0.001mg/L未満	0.001mg/L未満
基17	ジクロロメタン	0.001mg/L未満	0.001mg/L未満	0.001mg/L未満	0.001mg/L未満	0.001mg/L未満
基18	テトラクロロエチレン	0.001mg/L未満	0.001mg/L未満	0.001mg/L未満	0.001mg/L未満	0.001mg/L未満
基19	トリクロロエチレン	0.001mg/L未満	0.001mg/L未満	0.001mg/L未満	0.001mg/L未満	0.001mg/L未満
基20	ベンゼン	0.001mg/L未満	0.001mg/L未満	0.001mg/L未満	0.001mg/L未満	0.001mg/L未満
基21	塩素酸	0.06mg/L未満	0.06mg/L未満	0.06mg/L未満	0.06mg/L未満	0.06mg/L未満
基22	クロロ酢酸	0.002mg/L未満	0.002mg/L未満	0.002mg/L未満	0.002mg/L未満	0.002mg/L未満
基23	クロロホルム	0.005mg/L	0.005mg/L	0.005mg/L	0.004mg/L	0.004mg/L
基24	ジクロロ酢酸	0.003mg/L未満	0.003mg/L未満	0.003mg/L未満	0.003mg/L未満	0.003mg/L未満
基25	ジブromクロロメタン	0.001mg/L	0.001mg/L	0.001mg/L	0.002mg/L	0.003mg/L
基26	臭素酸	0.001mg/L未満	0.001mg/L未満	0.001mg/L未満	0.001mg/L未満	0.001mg/L未満
基27	総トリハロメタン	0.009mg/L	0.009mg/L	0.009mg/L	0.009mg/L	0.011mg/L
基28	トリクロロ酢酸	0.004mg/L	0.004mg/L	0.003mg/L	0.003mg/L	0.003mg/L未満
基29	ブロモジクロロメタン	0.003mg/L	0.003mg/L	0.003mg/L	0.003mg/L	0.004mg/L
基30	ブromホルム	0.001mg/L未満	0.001mg/L未満	0.001mg/L未満	0.001mg/L未満	0.001mg/L未満
基31	ホルムアルデヒド	0.008mg/L未満	0.008mg/L未満	0.008mg/L未満	0.008mg/L未満	0.008mg/L未満
基32	亜鉛及びその化合物	0.001mg/L	0.001mg/L	0.001mg/L未満	0.001mg/L未満	0.002mg/L
基33	アルミニウム及びその化合物	0.04mg/L	0.04mg/L	0.04mg/L	0.04mg/L	0.04mg/L
基34	鉄及びその化合物	0.03mg/L未満	0.03mg/L未満	0.03mg/L未満	0.03mg/L未満	0.03mg/L未満
基35	銅及びその化合物	0.01mg/L未満	0.01mg/L未満	0.01mg/L未満	0.01mg/L未満	0.01mg/L未満
基36	ナトリウム及びその化合物	4.2mg/L	4.2mg/L	4.1mg/L	4.1mg/L	4.2mg/L
基37	マンガン及びその化合物	0.001mg/L未満	0.001mg/L未満	0.001mg/L未満	0.001mg/L未満	0.001mg/L未満
基38	塩化物イオン	4.6mg/L	4.0mg/L	4.8mg/L	3.9mg/L	3.8mg/L
基39	カルシウム、マグネシウム等（硬度）	20mg/L	20mg/L	19mg/L	20mg/L	19mg/L
基40	蒸発残留物	67mg/L	65mg/L	66mg/L	67mg/L	73mg/L
基41	陰イオン界面活性剤	0.02mg/L未満	0.02mg/L未満	0.02mg/L未満	0.02mg/L未満	0.02mg/L未満
基42	ジェオスミン	0.000001mg/L未満	0.000001mg/L未満	0.000001mg/L未満	0.000001mg/L未満	0.000001mg/L未満
基43	2-メチルイソボルネオール	0.000001mg/L未満	0.000001mg/L未満	0.000001mg/L未満	0.000001mg/L未満	0.000001mg/L未満
基44	非イオン界面活性剤	0.002mg/L未満	0.002mg/L未満	0.002mg/L未満	0.002mg/L未満	0.002mg/L未満
基45	フェノール類	0.0005mg/L未満	0.0005mg/L未満	0.0005mg/L未満	0.0005mg/L未満	0.0005mg/L未満
基46	有機物（全有機炭素TOC）	0.3mg/L	0.3mg/L	0.3mg/L	0.4mg/L	0.3mg/L
基47	pH値	7.5	7.6	7.7	7.6	7.7
基48	味	異常なし	異常なし	異常なし	異常なし	異常なし
基49	臭気	異常なし	異常なし	異常なし	異常なし	異常なし
基50	色度	0.5度未満	0.5度未満	0.5度未満	0.5度未満	0.5度未満
基51	濁度	0.1度未満	0.1度未満	0.1度未満	0.1度未満	0.1度未満

3.3 南郷浄水場水系

3.3.1 原水水質

原水採水場所：南郷水源（湯河原町鍛冶屋 645-1）

南郷浄水場における原水水質データを表 3.4 に示します。

水道原水におけるクリプトスポリジウム等による汚染のおそれの判断によると、南郷浄水場水系の水源はレベル3にあたり、その感染対策として、今後も「水道におけるクリプトスポリジウム等対策指針」にしたがい、適切に対応する必要があります。

また、令和7年度においては、原水からクリプトスポリジウムの指標菌は検出されませんでした。過去に大腸菌群の検査で陽性（20MPN 未満/mL）を示したことや、嫌気性芽胞菌が検出されたことがあるため、クリプトスポリジウムによる感染のおそれがあると考えています。

南郷水源の集水域にゴルフ場や果樹農園があるため、平成17年度より散布される除草剤や防虫剤の農薬商品中の主成分である6項目の農薬項目を原水水質測定項目に追加しました。これからも引き続き重点的に監視していきます。

その他の水質項目については、すべて水質基準を大幅に下回っている結果となっています。



図 3.3 南郷浄水場水系におけるクリプトスポリジウム等による汚染のおそれの判断

表3.4 南郷浄水場における原水水質データ

番号		令和3年度	令和4年度	令和5年度	令和6年度	令和7年度
基1	一般細菌	2個/mL	1個/mL	0個/mL	2個/mL	0個/mL
基2	大腸菌	検出	検出	検出	検出	不検出
基3	カドミウム及びその化合物	0.0003mg/L未滿	0.0003mg/L未滿	0.0003mg/L未滿	0.0003mg/L未滿	0.0003mg/L未滿
基4	水銀及びその化合物	0.00005mg/L未滿	0.00003mg/L未滿	0.00005mg/L未滿	0.00005mg/L未滿	0.00005mg/L未滿
基5	セレン及びその化合物	0.001mg/L未滿	0.001mg/L未滿	0.001mg/L未滿	0.001mg/L未滿	0.001mg/L未滿
基6	鉛及びその化合物	0.001mg/L未滿	0.001mg/L未滿	0.001mg/L未滿	0.001mg/L未滿	0.001mg/L未滿
基7	ヒ素及びその化合物	0.001mg/L未滿	0.001mg/L未滿	0.001mg/L未滿	0.001mg/L未滿	0.001mg/L未滿
基8	六価クロム化合物	0.002mg/L未滿	0.002mg/L未滿	0.002mg/L未滿	0.002mg/L未滿	0.002mg/L未滿
基9	亜硝酸態窒素	0.004mg/L未滿	0.004mg/L未滿	0.004mg/L未滿	0.004mg/L未滿	0.004mg/L未滿
基10	シアン化物イオン及び塩化シアン	0.001mg/L未滿	0.001mg/L未滿	0.001mg/L未滿	0.001mg/L未滿	0.001mg/L未滿
基11	硝酸態窒素及び亜硝酸態窒素	0.93mg/L	0.9mg/L	0.91mg/L	0.95mg/L	0.91mg/L
基12	フッ素及びその化合物	0.08mg/L未滿	0.08mg/L未滿	0.08mg/L未滿	0.08mg/L未滿	0.08mg/L未滿
基13	ホウ素及びその化合物	0.1mg/L未滿	0.1mg/L未滿	0.1mg/L未滿	0.1mg/L未滿	0.1mg/L未滿
基14	四塩化炭素	0.0002mg/L未滿	0.0002mg/L未滿	0.0002mg/L未滿	0.0002mg/L未滿	0.0002mg/L未滿
基15	1,4-ジオキサン	0.005mg/L未滿	0.005mg/L未滿	0.005mg/L未滿	0.005mg/L未滿	0.005mg/L未滿
基16	シス-1,2-ジクロロエチレン及びトランス-1,2-ジクロロエチレン	0.001mg/L未滿	0.001mg/L未滿	0.001mg/L未滿	0.001mg/L未滿	0.001mg/L未滿
基17	ジクロロメタン	0.001mg/L未滿	0.001mg/L未滿	0.001mg/L未滿	0.001mg/L未滿	0.001mg/L未滿
基18	テトラクロロエチレン	0.001mg/L未滿	0.001mg/L未滿	0.001mg/L未滿	0.001mg/L未滿	0.001mg/L未滿
基19	トリクロロエチレン	0.001mg/L未滿	0.001mg/L未滿	0.001mg/L未滿	0.001mg/L未滿	0.001mg/L未滿
基31	ベンゼン	0.001mg/L未滿	0.001mg/L未滿	0.001mg/L未滿	0.001mg/L未滿	0.001mg/L未滿
基32	亜鉛及びその化合物	0.001mg/L未滿	0.001mg/L未滿	0.001mg/L未滿	0.001mg/L未滿	0.001mg/L未滿
基33	アルミニウム及びその化合物	0.02mg/L	0.02mg/L	0.02mg/L	0.02mg/L	0.01mg/L
基34	鉄及びその化合物	0.03mg/L未滿	0.03mg/L未滿	0.03mg/L未滿	0.03mg/L未滿	0.03mg/L未滿
基35	銅及びその化合物	0.01mg/L未滿	0.01mg/L未滿	0.01mg/L未滿	0.01mg/L未滿	0.01mg/L未滿
基36	ナトリウム及びその化合物	6.9mg/L	6.5mg/L	6.3mg/L	6.5mg/L	6.6mg/L
基37	マンガン及びその化合物	0.001mg/L未滿	0.001mg/L未滿	0.001mg/L未滿	0.001mg/L未滿	0.001mg/L未滿
基38	塩化物イオン	6.5mg/L	6mg/L	6mg/L	6mg/L	5.9mg/L
基39	カルシウム、マグネシウム等(硬度)	43mg/L	40mg/L	41mg/L	42mg/L	40mg/L
基40	蒸発残留物	116mg/L	121mg/L	116mg/L	117mg/L	118mg/L
基41	陰イオン界面活性剤	0.02mg/L未滿	0.02mg/L未滿	0.02mg/L未滿	0.02mg/L未滿	0.02mg/L未滿
基42	ジェオスミン	0.000001mg/L未滿	0.000001mg/L未滿	0.000001mg/L未滿	0.000001mg/L未滿	0.000001mg/L未滿
基43	2-メチルイソボルネオール	0.000001mg/L未滿	0.000001mg/L未滿	0.000001mg/L未滿	0.000001mg/L未滿	0.000001mg/L未滿
基44	非イオン界面活性剤	0.002mg/L未滿	0.002mg/L未滿	0.002mg/L未滿	0.002mg/L未滿	0.002mg/L未滿
基45	フェノール類	0.0005mg/L未滿	0.0003mg/L未滿	0.0005mg/L未滿	0.0005mg/L未滿	0.0005mg/L未滿
基46	有機物(全有機炭素TOC)	0.3mg/L未滿	0.3mg/L未滿	0.3mg/L未滿	0.3mg/L未滿	0.3mg/L未滿
基47	pH値	7.8	7.9	7.8	7.9	7.8
基48	味	異常なし	異常なし	異常なし	異常なし	異常なし
基49	臭気	異常なし	異常なし	異常なし	異常なし	異常なし
基50	色度	0.5度未滿	0.5度未滿	0.5度未滿	0.5度未滿	0.5度
基51	濁度	0.2度	0.2度	0.2度	0.2度	0.1度
農21	アセフェート	0.0006mg/L未滿	0.00006mg/L未滿	0.00006mg/L未滿	0.00006mg/L未滿	0.00006mg/L未滿
農23	クロルピリホス	0.00003mg/L未滿	0.00003mg/L未滿	0.00003mg/L未滿	0.00003mg/L未滿	0.00003mg/L未滿
農57	メチダチオン	0.00004mg/L未滿	0.00004mg/L未滿	0.00004mg/L未滿	0.00004mg/L未滿	0.00004mg/L未滿
農66	ジメトエート	0.0005mg/L未滿	0.0005mg/L未滿	0.0005mg/L未滿	0.0005mg/L未滿	0.0005mg/L未滿
農91	イミノクダジン酢酸塩	0.00006mg/L未滿	0.00006mg/L未滿	0.00006mg/L未滿	0.00006mg/L未滿	0.00006mg/L未滿
農72	グリホサート	0.02mg/L未滿	0.02mg/L未滿	0.02mg/L未滿	0.02mg/L未滿	0.02mg/L未滿
管29	PFOS及びPFOA	未検査	未検査	0.000005mg/L未滿	0.000005mg/L未滿	0.000005mg/L未滿
独自	嫌気性芽胞菌	0個/100mL	0個/100mL	0個/100mL	0個/100mL	0個/100mL
独自	クリプトスポリジウム	不検出	不検出	不検出	不検出	不検出
独自	ジアルジア	不検出	不検出	不検出	不検出	不検出

3.3.2 浄水水質

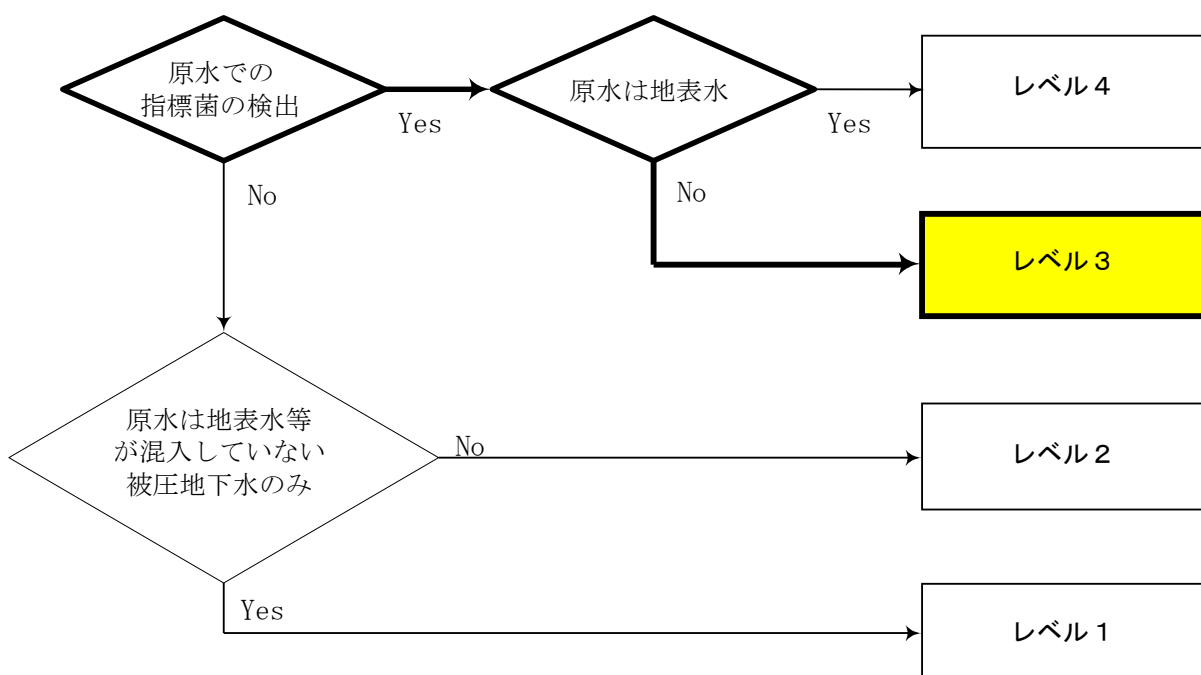
浄水採水場所：島袋鉄工所（湯河原町中央1-18-5）

浄水処理方法：薬品（PAC）凝集（直接ろ過）、塩素、急速ろ過

次に南郷浄水場から給水される浄水データを表3.5に示します。

すべての水質項目において水質基準を下回っていますが、塩素酸が高い数値を示しているため注意しています。

表3.5 南郷浄水場における浄水水質データ

番号	令和3年度 (最大値)	令和4年度 (最大値)	令和5年度 (最大値)	令和6年度 (最大値)	令和7年度 (最大値)
基1	0個/mL	0個/mL	0個/mL	0個/mL	0個/mL
基2	不検出	不検出	不検出	不検出	不検出
基3	0.0003mg/L未満	0.0003mg/L未満	0.0003mg/L未満	0.0003mg/L未満	0.0003mg/L未満
基4	0.00005mg/L未満	0.00005mg/L未満	0.00005mg/L未満	0.00005mg/L未満	0.00005mg/L未満
基5	0.001mg/L未満	0.001mg/L未満	0.001mg/L未満	0.001mg/L未満	0.001mg/L未満
基6	0.001mg/L未満	0.001mg/L未満	0.001mg/L未満	0.001mg/L未満	0.001mg/L未満
基7	0.001mg/L未満	0.001mg/L未満	0.001mg/L未満	0.001mg/L未満	0.001mg/L未満
基8	0.002mg/L未満	0.002mg/L未満	0.002mg/L未満	0.002mg/L未満	0.002mg/L未満
基9	0.004mg/L未満	0.004mg/L未満	0.004mg/L未満	0.004mg/L未満	0.004mg/L未満
基10	0.001mg/L未満	0.001mg/L未満	0.001mg/L未満	0.001mg/L未満	0.001mg/L未満
基11	0.94mg/L	0.91mg/L	0.92mg/L	0.97mg/L	0.91mg/L
基12	0.08mg/L未満	0.08mg/L未満	0.08mg/L未満	0.08mg/L未満	0.08mg/L未満
基13	0.1mg/L未満	0.1mg/L未満	0.1mg/L未満	0.1mg/L未満	0.1mg/L未満
基14	0.0002mg/L未満	0.0002mg/L未満	0.0002mg/L未満	0.0002mg/L未満	0.0002mg/L未満
基15	0.005mg/L未満	0.005mg/L未満	0.005mg/L未満	0.005mg/L未満	0.005mg/L未満
基16	0.001mg/L未満	0.001mg/L未満	0.001mg/L未満	0.001mg/L未満	0.001mg/L未満
基17	0.001mg/L未満	0.001mg/L未満	0.001mg/L未満	0.001mg/L未満	0.001mg/L未満
基18	0.001mg/L未満	0.001mg/L未満	0.001mg/L未満	0.001mg/L未満	0.001mg/L未満
基19	0.001mg/L未満	0.001mg/L未満	0.001mg/L未満	0.001mg/L未満	0.001mg/L未満
基20	0.001mg/L未満	0.001mg/L未満	0.001mg/L未満	0.001mg/L未満	0.001mg/L未満
基21	0.6mg/L	0.29mg/L	0.33mg/L	0.08mg/L	0.09mg/L
基22	0.002mg/L未満	0.002mg/L未満	0.002mg/L未満	0.002mg/L未満	0.002mg/L未満
基23	0.001mg/L未満	0.001mg/L未満	0.001mg/L未満	0.001mg/L未満	0.001mg/L未満
基24	0.003mg/L未満	0.003mg/L未満	0.003mg/L未満	0.003mg/L未満	0.003mg/L未満
基25	0.001mg/L未満	0.001mg/L未満	0.001mg/L未満	0.001mg/L未満	0.001mg/L未満
基26	0.001mg/L未満	0.001mg/L未満	0.001mg/L未満	0.001mg/L未満	0.001mg/L未満
基27	0.002mg/L	0.001mg/L未満	0.001mg/L未満	0.001mg/L未満	0.002mg/L
基28	0.003mg/L未満	0.003mg/L未満	0.003mg/L未満	0.003mg/L未満	0.003mg/L未満
基29	0.001mg/L未満	0.001mg/L未満	0.001mg/L未満	0.001mg/L未満	0.001mg/L未満
基30	0.001mg/L	0.001mg/L未満	0.001mg/L未満	0.001mg/L未満	0.002mg/L
基31	0.008mg/L未満	0.008mg/L未満	0.008mg/L未満	0.008mg/L未満	0.008mg/L未満
基32	0.004mg/L	0.004mg/L	0.003mg/L	0.005mg/L	0.004mg/L
基33	0.01mg/L	0.01mg/L	0.01mg/L	0.01mg/L	0.01mg/L
基34	0.03mg/L未満	0.03mg/L未満	0.03mg/L未満	0.03mg/L未満	0.03mg/L未満
基35	0.01mg/L未満	0.01mg/L未満	0.01mg/L未満	0.01mg/L未満	0.01mg/L未満
基36	7.7mg/L	6.9mg/L	6.6mg/L	6.7mg/L	6.8mg/L
基37	0.001mg/L未満	0.001mg/L未満	0.001mg/L未満	0.001mg/L未満	0.001mg/L未満
基38	7.5mg/L	6.6mg/L	6.7mg/L	6.7mg/L	6.4mg/L
基39	43mg/L	41mg/L	41mg/L	42mg/L	40mg/L
基40	122mg/L	119mg/L	126mg/L	125mg/L	120mg/L
基41	0.02mg/L未満	0.02mg/L未満	0.02mg/L未満	0.02mg/L未満	0.02mg/L未満
基42	0.000001mg/L未満	0.000001mg/L未満	0.000001mg/L未満	0.000001mg/L未満	0.000001mg/L未満
基43	0.000001mg/L未満	0.000001mg/L未満	0.000001mg/L未満	0.000001mg/L未満	0.000001mg/L未満
基44	0.002mg/L未満	0.002mg/L未満	0.002mg/L未満	0.002mg/L未満	0.002mg/L未満
基45	0.0005mg/L未満	0.0005mg/L未満	0.0005mg/L未満	0.0005mg/L未満	0.0005mg/L未満
基46	0.3mg/L未満	0.3mg/L未満	0.3mg/L未満	0.3mg/L未満	0.3mg/L未満
基47	7.8	7.9	7.9	7.9	7.9
基48	異常なし	異常なし	異常なし	異常なし	異常なし
基49	異常なし	異常なし	異常なし	異常なし	異常なし
基50	0.6度	0.5度	0.5度未満	0.5度未満	0.5度未満
基51	0.2度	0.1度	0.1度未満	0.1度未満	0.1度未満

3.4 尾崎浄水場水系

3.4.1 原水水質

尾崎浄水場は南郷浄水場と同様、南郷水源（湯河原町鍛冶屋 645-1）より採水しているため、原水水質は前項の表 3.4 の南郷浄水場の原水水質と同じです。

3.4.2 浄水水質

浄水採水場所：八幡神社（湯河原町門川 9）

浄水処理方法：前塩素、薬品（PAC）凝集（直接ろ過）、急速ろ過

次に尾崎浄水場から給水される浄水データを次頁の表 3.6 に示します。

すべての水質項目において、水質基準を下回っています。

表3.6 尾崎浄水場における浄水水質データ

番号		令和3年度 (最大値)	令和4年度 (最大値)	令和5年度 (最大値)	令和6年度 (最大値)	令和7年度 (最大値)
基1	一般細菌	0個/mL	0個/mL	0個/mL	0個/mL	0個/mL
基2	大腸菌	不検出	不検出	不検出	不検出	不検出
基3	カドミウム及びその化合物	0.0003mg/L未満	0.0003mg/L未満	0.0003mg/L未満	0.0003mg/L未満	0.0003mg/L未満
基4	水銀及びその化合物	0.00005mg/L未満	0.00005mg/L未満	0.00005mg/L未満	0.00005mg/L未満	0.00005mg/L未満
基5	セレン及びその化合物	0.001mg/L未満	0.001mg/L未満	0.001mg/L未満	0.001mg/L未満	0.001mg/L未満
基6	鉛及びその化合物	0.001mg/L未満	0.001mg/L未満	0.001mg/L未満	0.001mg/L未満	0.001mg/L未満
基7	ヒ素及びその化合物	0.001mg/L未満	0.001mg/L未満	0.001mg/L未満	0.001mg/L未満	0.001mg/L未満
基8	六価クロム化合物	0.002mg/L未満	0.002mg/L未満	0.002mg/L未満	0.002mg/L未満	0.002mg/L未満
基9	亜硝酸態窒素	0.004mg/L未満	0.004mg/L未満	0.004mg/L未満	0.004mg/L未満	0.004mg/L未満
基10	シアン化物イオン及び塩化シアン	0.001mg/L未満	0.001mg/L未満	0.001mg/L未満	0.001mg/L未満	0.001mg/L未満
基11	硝酸態窒素及び亜硝酸態窒素	0.94mg/L	0.91mg/L	0.92mg/L	0.98mg/L	0.94mg/L
基12	フッ素及びその化合物	0.08mg/L未満	0.08mg/L未満	0.08mg/L未満	0.08mg/L未満	0.08mg/L未満
基13	ホウ素及びその化合物	0.1mg/L未満	0.1mg/L未満	0.1mg/L未満	0.1mg/L未満	0.1mg/L未満
基14	四塩化炭素	0.0002mg/L未満	0.0002mg/L未満	0.0002mg/L未満	0.0002mg/L未満	0.0002mg/L未満
基15	1,4-ジオキサン	0.005mg/L未満	0.005mg/L未満	0.005mg/L未満	0.005mg/L未満	0.005mg/L未満
基16	シス-1,2-ジクロロエチレン及びトランス-1,2-ジクロロエチレン	0.001mg/L未満	0.001mg/L未満	0.001mg/L未満	0.001mg/L未満	0.001mg/L未満
基17	ジクロロメタン	0.001mg/L未満	0.001mg/L未満	0.001mg/L未満	0.001mg/L未満	0.001mg/L未満
基18	テトラクロロエチレン	0.001mg/L未満	0.001mg/L未満	0.001mg/L未満	0.001mg/L未満	0.001mg/L未満
基19	トリクロロエチレン	0.001mg/L未満	0.001mg/L未満	0.001mg/L未満	0.001mg/L未満	0.001mg/L未満
基20	ベンゼン	0.001mg/L未満	0.001mg/L未満	0.001mg/L未満	0.001mg/L未満	0.001mg/L未満
基21	塩素酸	0.06mg/L	0.06mg/L	0.06mg/L	0.06mg/L	0.06mg/L
基22	クロロ酢酸	0.002mg/L未満	0.002mg/L未満	0.002mg/L未満	0.002mg/L未満	0.002mg/L未満
基23	クロロホルム	0.001mg/L未満	0.001mg/L未満	0.001mg/L未満	0.001mg/L未満	0.001mg/L未満
基24	ジクロロ酢酸	0.003mg/L未満	0.003mg/L未満	0.003mg/L未満	0.003mg/L未満	0.003mg/L未満
基25	ジブロモクロロメタン	0.001mg/L未満	0.001mg/L未満	0.001mg/L未満	0.001mg/L未満	0.002mg/L
基26	臭素酸	0.001mg/L未満	0.001mg/L未満	0.001mg/L未満	0.001mg/L未満	0.001mg/L未満
基27	総トリハロメタン	0.001mg/L未満	0.001mg/L未満	0.001mg/L未満	0.001mg/L未満	0.004mg/L
基28	トリクロロ酢酸	0.003mg/L未満	0.003mg/L未満	0.003mg/L未満	0.003mg/L未満	0.003mg/L未満
基29	ブロモジクロロメタン	0.001mg/L未満	0.001mg/L未満	0.001mg/L未満	0.001mg/L未満	0.001mg/L未満
基30	ブロモホルム	0.001mg/L未満	0.001mg/L未満	0.001mg/L未満	0.001mg/L未満	0.002mg/L
基31	ホルムアルデヒド	0.008mg/L未満	0.008mg/L未満	0.008mg/L未満	0.008mg/L未満	0.008mg/L未満
基32	亜鉛及びその化合物	0.01mg/L	0.01mg/L	0.01mg/L	0.01mg/L	0.01mg/L
基33	アルミニウム及びその化合物	0.01mg/L	0.01mg/L	0.01mg/L	0.01mg/L	0.01mg/L
基34	鉄及びその化合物	0.03mg/L未満	0.03mg/L未満	0.03mg/L未満	0.03mg/L未満	0.03mg/L未満
基35	銅及びその化合物	0.01mg/L未満	0.01mg/L未満	0.01mg/L未満	0.01mg/L未満	0.01mg/L未満
基36	ナトリウム及びその化合物	7.1mg/L	6.6mg/L	6.4mg/L	6.7mg/L	6.9mg/L
基37	マンガン及びその化合物	0.001mg/L未満	0.001mg/L未満	0.001mg/L未満	0.001mg/L未満	0.001mg/L未満
基38	塩化物イオン	6.6mg/L	6.7mg/L	6.3mg/L	6.6mg/L	6.1mg/L
基39	カルシウム、マグネシウム等（硬度）	43mg/L	41mg/L	40mg/L	42mg/L	40mg/L
基40	蒸発残留物	122mg/L	115mg/L	122mg/L	122mg/L	124mg/L
基41	陰イオン界面活性剤	0.02mg/L未満	0.02mg/L未満	0.02mg/L未満	0.02mg/L未満	0.02mg/L未満
基42	ジェオスミン	0.000001mg/L未満	0.000001mg/L未満	0.000001mg/L未満	0.000001mg/L未満	0.000001mg/L未満
基43	2-メチルイソボルネオール	0.000001mg/L未満	0.000001mg/L未満	0.000001mg/L未満	0.000001mg/L未満	0.000001mg/L未満
基44	非イオン界面活性剤	0.002mg/L未満	0.002mg/L未満	0.002mg/L未満	0.002mg/L未満	0.002mg/L未満
基45	フェノール類	0.0005mg/L未満	0.0005mg/L未満	0.0005mg/L未満	0.0005mg/L未満	0.0005mg/L未満
基46	有機物（含有機炭素TOC）	0.3mg/L未満	0.3mg/L未満	0.3mg/L未満	0.3mg/L未満	0.3mg/L未満
基47	pH値	7.9	7.9	7.9	7.9	7.9
基48	味	異常なし	異常なし	異常なし	異常なし	異常なし
基49	臭気	異常なし	異常なし	異常なし	異常なし	異常なし
基50	色度	0.5度未満	0.5度未満	0.5度未満	0.5度未満	0.5度未満
基51	濁度	0.1度未満	0.1度未満	0.1度未満	0.1度未満	0.1度未満

3.5 城堀第1水源系

3.5.1 原水水質

原水採水場所：城堀第1配水池着水井（湯河原町城堀 243-6）

城堀第1配水池における原水水質データを表3.7に示します。

水道原水におけるクリプトスポリジウム等による汚染のおそれの判断によると、城堀第1水源はレベル2にあたり、その感染対策として、今後も「水道におけるクリプトスポリジウム等対策指針」にしたがい、適切に対応する必要があります。

城堀第1水源の集水域に果樹農園があるため、散布される除草剤や防虫剤の農薬商品中の主成分の6項目である農薬項目を原水水質測定項目に追加します。その他の水質項目については、すべて水質基準を大幅に下回っている結果となっています。



図 3.4 城堀第1水源系におけるクリプトスポリジウム等による汚染のおそれの判断

表3.7 城堀第1水源における原水水質データ

番号		令和3年度	令和4年度	令和5年度	令和6年度	令和7年度
基1	一般細菌	0個/mL	0個/mL	2個/mL	1個/mL	0個/mL
基2	大腸菌	不検出	不検出	不検出	不検出	不検出
基3	カドミウム及びその化合物	0.0003mg/L未満	0.0003mg/L未満	0.0003mg/L未満	0.0003mg/L未満	0.0003mg/L未満
基4	水銀及びその化合物	0.00005mg/L未満	0.00005mg/L未満	0.00005mg/L未満	0.00005mg/L未満	0.00005mg/L未満
基5	セレン及びその化合物	0.001mg/L未満	0.001mg/L未満	0.001mg/L未満	0.001mg/L未満	0.001mg/L未満
基6	鉛及びその化合物	0.001mg/L未満	0.001mg/L未満	0.001mg/L未満	0.001mg/L未満	0.001mg/L未満
基7	ヒ素及びその化合物	0.001mg/L未満	0.001mg/L未満	0.001mg/L未満	0.001mg/L未満	0.001mg/L未満
基8	六価クロム化合物	0.002mg/L未満	0.002mg/L未満	0.002mg/L未満	0.002mg/L未満	0.002mg/L未満
基9	亜硝酸態窒素	0.004mg/L未満	0.004mg/L未満	0.004mg/L未満	0.004mg/L未満	0.004mg/L未満
基10	シアン化物イオン及び塩化シアン	0.001mg/L未満	0.001mg/L未満	0.001mg/L未満	0.001mg/L未満	0.001mg/L未満
基11	硝酸態窒素及び亜硝酸態窒素	1.5mg/L	1.46mg/L	1.43mg/L	1.45mg/L	1.4mg/L
基12	フッ素及びその化合物	0.05mg/L未満	0.05mg/L未満	0.05mg/L未満	0.08mg/L未満	0.08mg/L未満
基13	ホウ素及びその化合物	0.02mg/L未満	0.02mg/L未満	0.1mg/L未満	0.1mg/L未満	0.1mg/L未満
基14	四塩化炭素	0.0002mg/L未満	0.0002mg/L未満	0.0002mg/L未満	0.0002mg/L未満	0.0002mg/L未満
基15	1,4-ジオキサン	0.005mg/L未満	0.005mg/L未満	0.005mg/L未満	0.005mg/L未満	0.005mg/L未満
基16	シス-1,2-ジクロロエチレン及びトランス-1,2-ジクロロエチレン	0.0002mg/L未満	0.0002mg/L未満	0.001mg/L未満	0.001mg/L未満	0.001mg/L未満
基17	ジクロロメタン	0.0002mg/L未満	0.0002mg/L未満	0.001mg/L未満	0.001mg/L未満	0.001mg/L未満
基18	テトラクロロエチレン	0.0002mg/L未満	0.0002mg/L未満	0.001mg/L未満	0.001mg/L未満	0.001mg/L未満
基19	トリクロロエチレン	0.0002mg/L未満	0.0002mg/L未満	0.001mg/L未満	0.001mg/L未満	0.001mg/L未満
基31	ベンゼン	0.0002mg/L未満	0.0002mg/L未満	0.001mg/L未満	0.001mg/L未満	0.001mg/L未満
基32	亜鉛及びその化合物	0.01mg/L未満	0.01mg/L未満	0.001mg/L未満	0.001mg/L未満	0.001mg/L未満
基33	アルミニウム及びその化合物	0.02mg/L未満	0.02mg/L未満	0.02mg/L未満	0.01mg/L未満	0.01mg/L未満
基34	鉄及びその化合物	0.03mg/L未満	0.03mg/L未満	0.03mg/L未満	0.03mg/L未満	0.03mg/L未満
基35	銅及びその化合物	0.01mg/L未満	0.01mg/L未満	0.01mg/L未満	0.01mg/L未満	0.01mg/L未満
基36	ナトリウム及びその化合物	5.9mg/L	5.6mg/L	5.6mg/L	5.9mg/L	6mg/L
基37	マンガン及びその化合物	0.005mg/L未満	0.005mg/L未満	0.005mg/L未満	0.001mg/L未満	0.001mg/L未満
基38	塩化物イオン	5.5mg/L	5.6mg/L	5.7mg/L	5.7mg/L	5.7mg/L
基39	カルシウム、マグネシウム等(硬度)	49mg/L	48mg/L	48mg/L	48mg/L	46mg/L
基40	蒸発残留物	101mg/L	99mg/L	123mg/L	127mg/L	131mg/L
基41	陰イオン界面活性剤	0.02mg/L未満	0.02mg/L未満	0.02mg/L未満	0.02mg/L未満	0.02mg/L未満
基42	ジェオスミン	0.000001mg/L未満	0.000001mg/L未満	0.000001mg/L未満	0.000001mg/L未満	0.000001mg/L未満
基43	2-メチルイソボルネオール	0.000001mg/L未満	0.000001mg/L未満	0.000001mg/L未満	0.000001mg/L未満	0.000001mg/L未満
基44	非イオン界面活性剤	0.002mg/L未満	0.002mg/L未満	0.002mg/L未満	0.002mg/L未満	0.002mg/L未満
基45	フェノール類	0.0005mg/L未満	0.0005mg/L未満	0.0005mg/L未満	0.0005mg/L未満	0.0005mg/L未満
基46	有機物(全有機炭素TOC)	0.2mg/L未満	0.2mg/L未満	0.3mg/L未満	0.3mg/L未満	0.3mg/L未満
基47	pH値	7.9	8	8	8	8
基48	味	異常なし	異常なし	異常なし	異常なし	異常なし
基49	臭気	異常なし	異常なし	異常なし	異常なし	異常なし
基50	色度	0.5度未満	0.5度未満	0.5度未満	0.5度未満	0.5度未満
基51	濁度	0.1度未満	0.1度未満	0.1度未満	0.1度未満	0.1度未満
農21	アセフエート	未検査	未検査	0.00006mg/L未満	0.00006mg/L未満	0.00006mg/L未満
農23	クロルピリホス	未検査	未検査	0.00003mg/L未満	0.00003mg/L未満	0.00003mg/L未満
農57	メチダチオン	未検査	未検査	0.00004mg/L未満	0.00004mg/L未満	0.00004mg/L未満
農66	ジメトエート	未検査	未検査	0.0005mg/L未満	0.0005mg/L未満	0.0005mg/L未満
農91	イミノクダジン酢酸塩	未検査	未検査	0.00006mg/L未満	0.00006mg/L未満	0.00006mg/L未満
農72	グリホサート	未検査	未検査	0.02mg/L未満	0.02mg/L未満	0.02mg/L未満
管29	PFOS及びPFOA	未検査	未検査	未検査	0.000005mg/L未満	0.000005mg/L未満
独自	嫌気性芽胞菌	0個/100mL	0個/100mL	0個/100mL	0個/100mL	0個/100mL
独自	クリプトスポリジウム	不検出	不検出	不検出	不検出	不検出
独自	ジアルジア	不検出	不検出	不検出	不検出	不検出

3.5.2 浄水水質

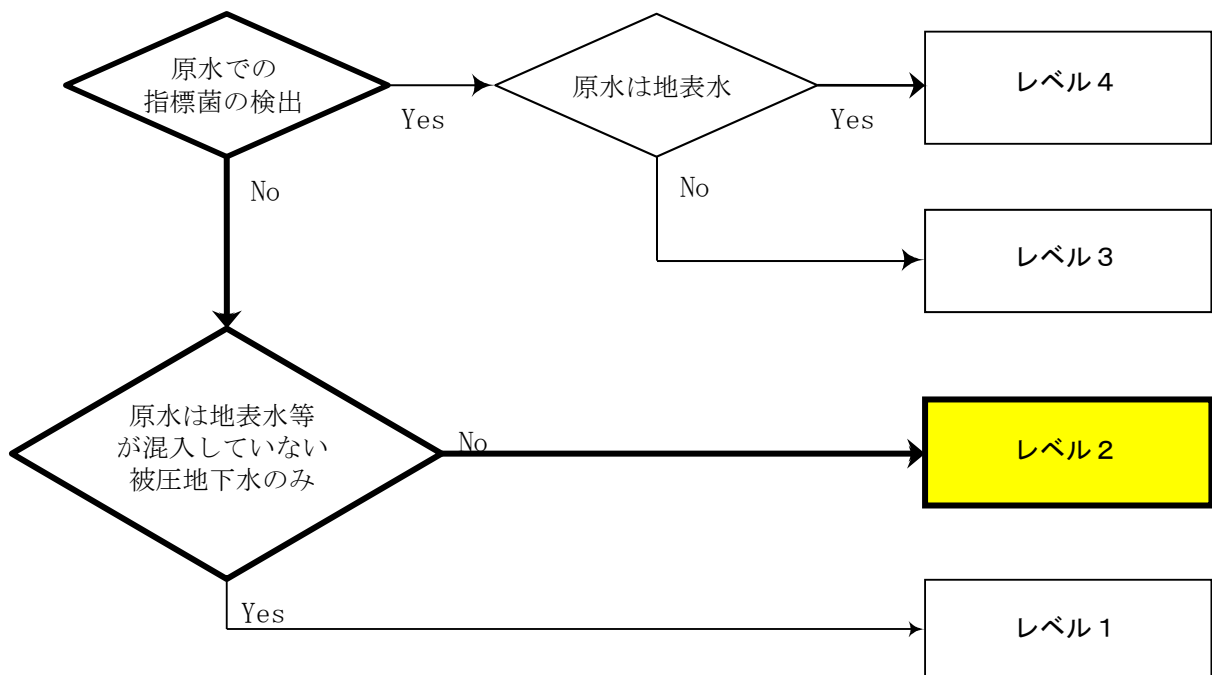
浄水採水場所：八百吉ハイツ 1 階店舗（湯河原町中央 1-6-14 ）

浄水処理方法：塩素消毒

次に城堀第 1 水源系から給水される浄水データを次頁の表 3.8 に示します。

表3.8 城堀第 1 水源における浄水水質データ

番号		令和 3 年度 (最大値)	令和 4 年度 (最大値)	令和 5 年度 (最大値)	令和 6 年度 (最大値)	令和 7 年度 (最大値)
基 1	一般細菌	0個/mL	0個/mL	0個/mL	0個/mL	0個/mL
基 2	大腸菌	不検出	不検出	不検出	不検出	不検出
基 3	カドミウム及びその化合物	0.0003mg/L未満	0.0003mg/L未満	0.0003mg/L未満	0.0003mg/L未満	0.0003mg/L未満
基 4	水銀及びその化合物	0.00005mg/L未満	0.00005mg/L未満	0.00005mg/L未満	0.00005mg/L未満	0.00005mg/L未満
基 5	セレン及びその化合物	0.001mg/L未満	0.001mg/L未満	0.001mg/L未満	0.001mg/L未満	0.001mg/L未満
基 6	鉛及びその化合物	0.001mg/L未満	0.001mg/L未満	0.001mg/L未満	0.001mg/L未満	0.001mg/L未満
基 7	ヒ素及びその化合物	0.001mg/L未満	0.001mg/L未満	0.001mg/L未満	0.001mg/L未満	0.001mg/L未満
基 8	六価クロム化合物	0.002mg/L未満	0.002mg/L未満	0.002mg/L未満	0.002mg/L未満	0.002mg/L未満
基 9	亜硝酸態窒素	0.004mg/L未満	0.004mg/L未満	0.004mg/L未満	0.004mg/L未満	0.004mg/L未満
基10	シアン化物イオン及び塩化シアン	0.001mg/L未満	0.001mg/L未満	0.001mg/L未満	0.001mg/L未満	0.001mg/L未満
基11	硝酸態窒素及び亜硝酸態窒素	1.54mg/L	1.69mg/L	1.52mg/L	1.49mg/L	1.4mg/L
基12	フッ素及びその化合物	0.05mg/L未満	0.05mg/L未満	0.05mg/L未満	0.08mg/L未満	0.08mg/L未満
基13	ホウ素及びその化合物	0.02mg/L未満	0.02mg/L未満	0.02mg/L未満	0.1mg/L未満	0.1mg/L未満
基14	四塩化炭素	0.0002mg/L未満	0.0002mg/L未満	0.0002mg/L未満	0.0002mg/L未満	0.0002mg/L未満
基15	1,4-ジオキサン	0.005mg/L未満	0.005mg/L未満	0.005mg/L未満	0.005mg/L未満	0.005mg/L未満
基16	シス-1,2-ジクロロチレン及びトランス-1,2-ジクロロエチレン	0.0002mg/L未満	0.0002mg/L未満	0.0002mg/L未満	0.001mg/L未満	0.001mg/L未満
基17	ジクロロメタン	0.0002mg/L未満	0.0002mg/L未満	0.0002mg/L未満	0.001mg/L未満	0.001mg/L未満
基18	テトラクロロエチレン	0.0002mg/L未満	0.0002mg/L未満	0.0002mg/L未満	0.001mg/L未満	0.001mg/L未満
基19	トリクロロエチレン	0.0002mg/L未満	0.0002mg/L未満	0.0002mg/L未満	0.001mg/L未満	0.001mg/L未満
基20	ベンゼン	0.0002mg/L未満	0.0002mg/L未満	0.0002mg/L未満	0.001mg/L未満	0.001mg/L未満
基21	塩素酸	0.06mg/L未満	0.09mg/L	0.07mg/L	0.06mg/L未満	0.06mg/L未満
基22	クロロ酢酸	0.002mg/L未満	0.002mg/L未満	0.002mg/L未満	0.002mg/L未満	0.002mg/L未満
基23	クロロホルム	0.001mg/L未満	0.001mg/L未満	0.001mg/L未満	0.001mg/L未満	0.001mg/L未満
基24	ジクロロ酢酸	0.003mg/L未満	0.003mg/L未満	0.003mg/L未満	0.003mg/L未満	0.003mg/L未満
基25	ジブromocクロロメタン	0.001mg/L未満	0.001mg/L未満	0.001mg/L未満	0.001mg/L未満	0.001mg/L未満
基26	臭素酸	0.001mg/L未満	0.001mg/L未満	0.001mg/L未満	0.001mg/L未満	0.001mg/L未満
基27	総トリハロメタン	0.001mg/L未満	0.001mg/L未満	0.001mg/L未満	0.001mg/L未満	0.001mg/L未満
基28	トリクロロ酢酸	0.003mg/L未満	0.003mg/L未満	0.003mg/L未満	0.003mg/L未満	0.003mg/L未満
基29	ブromocジクロロメタン	0.001mg/L未満	0.001mg/L未満	0.001mg/L未満	0.001mg/L未満	0.001mg/L未満
基30	ブromホルム	0.001mg/L未満	0.001mg/L未満	0.001mg/L未満	0.001mg/L未満	0.001mg/L未満
基31	ホルムアルデヒド	0.008mg/L未満	0.008mg/L未満	0.008mg/L未満	0.008mg/L未満	0.008mg/L未満
基32	亜鉛及びその化合物	0.02mg/L	0.02mg/L	0.02mg/L	0.042mg/L	0.039mg/L
基33	アルミニウム及びその化合物	0.02mg/L未満	0.02mg/L未満	0.02mg/L未満	0.01mg/L未満	0.01mg/L未満
基34	鉄及びその化合物	0.03mg/L未満	0.07mg/L	0.03mg/L	0.03mg/L未満	0.03mg/L未満
基35	銅及びその化合物	0.01mg/L未満	0.01mg/L未満	0.01mg/L未満	0.01mg/L未満	0.01mg/L未満
基36	ナトリウム及びその化合物	5.8mg/L	6.0mg/L	5.8mg/L	6.0mg/L	5.9mg/L
基37	マンガン及びその化合物	0.005mg/L未満	0.005mg/L未満	0.005mg/L未満	0.002mg/L	0.001mg/L未満
基38	塩化物イオン	6.8mg/L	6.3mg/L	6.1mg/L	6.0mg/L	6.0mg/L
基39	カルシウム、マグネシウム等(硬度)	49mg/L	51mg/L	58mg/L	48mg/L	47mg/L
基40	蒸発残留物	97mg/L	91mg/L	105mg/L	126mg/L	141mg/L
基41	陰イオン界面活性剤	0.02mg/L未満	0.02mg/L未満	0.002mg/L未満	0.002mg/L未満	0.02mg/L未満
基42	ジェオスミン	0.000001mg/L未満	0.000001mg/L未満	0.000001mg/L未満	0.000001mg/L未満	0.000001mg/L未満
基43	2-メチルイソボルネオール	0.000001mg/L未満	0.000001mg/L未満	0.000001mg/L未満	0.000001mg/L未満	0.000001mg/L未満
基44	非イオン界面活性剤	0.002mg/L未満	0.002mg/L未満	0.002mg/L未満	0.002mg/L未満	0.002mg/L未満
基45	フェノール類	0.0005mg/L未満	0.0005mg/L未満	0.0005mg/L未満	0.0005mg/L未満	0.0005mg/L未満
基46	有機物(全有機炭素TOC)	0.3mg/L未満	0.3mg/L未満	0.3mg/L未満	0.3mg/L未満	0.3mg/L未満
基47	pH値	8.2	8.1	8.1	8.1	8.1
基48	味	異常なし	異常なし	異常なし	異常なし	異常なし
基49	臭気	異常なし	異常なし	異常なし	異常なし	異常なし
基50	色度	0.5度未満	0.5度未満	0.5度未満	0.5度未満	0.6度
基51	濁度	0.1度未満	0.1度未満	0.1度未満	0.1度未満	0.1度未満

3.6 城堀第4水源系

3.6.1 原水水質

原水採水場所：城堀第4水源（湯河原町城堀 224-4）

城堀第4水源における原水水質データを表3.9に示します。

水道原水におけるクリプトスポリジウム等による汚染のおそれの判断によると、城堀第4水源はレベル1にあたりますが、今後も「水道におけるクリプトスポリジウム等対策指針」にしたがい、適切に対応する必要があります。

城堀第4水源の集水域に果樹農園があるため、散布される除草剤や防虫剤の農薬商品中の主成分の6項目の農薬項目を原水水質測定項目に追加します。

その他の水質項目については、すべて水質基準を大幅に下回っている結果となっています。



図 3.5 城堀第4水源系におけるクリプトスポリジウム等による汚染のおそれの判断

表3.9 城堀第4水源における原水水質データ

番号		令和3年度	令和4年度	令和5年度	令和6年度	令和7年度
基1	一般細菌	0個/mL	0個/mL	32000個/mL	1800個/mL	1200個/mL
基2	大腸菌	不検出	不検出	不検出	不検出	不検出
基3	カドミウム及びその化合物	0.0003mg/L未満	0.0003mg/L未満	0.0003mg/L未満	0.0003mg/L未満	0.0003mg/L未満
基4	水銀及びその化合物	0.00005mg/L未満	0.00005mg/L未満	0.00005mg/L未満	0.00005mg/L未満	0.00005mg/L未満
基5	セレン及びその化合物	0.001mg/L未満	0.001mg/L未満	0.001mg/L未満	0.001mg/L未満	0.001mg/L未満
基6	鉛及びその化合物	0.001mg/L未満	0.001mg/L未満	0.001mg/L未満	0.001mg/L未満	0.001mg/L未満
基7	ヒ素及びその化合物	0.001mg/L	0.001mg/L	0.001mg/L	0.001mg/L	0.001mg/L
基8	六価クロム化合物	0.002mg/L未満	0.002mg/L未満	0.002mg/L未満	0.002mg/L未満	0.002mg/L未満
基9	亜硝酸態窒素	0.004mg/L未満	0.004mg/L未満	0.004mg/L未満	0.004mg/L未満	0.004mg/L未満
基10	シアン化物イオン及び塩化シアン	0.001mg/L未満	0.001mg/L未満	0.001mg/L未満	0.001mg/L未満	0.001mg/L未満
基11	硝酸態窒素及び亜硝酸態窒素	2.25mg/L	2.22mg/L	2.16mg/L	2.13mg/L	2.1mg/L
基12	フッ素及びその化合物	0.05mg/L未満	0.05mg/L未満	0.08mg/L未満	0.08mg/L未満	0.08mg/L未満
基13	ホウ素及びその化合物	0.02mg/L未満	0.02mg/L未満	0.1mg/L未満	0.1mg/L未満	0.1mg/L未満
基14	四塩化炭素	0.0002mg/L未満	0.0002mg/L未満	0.0002mg/L未満	0.0002mg/L未満	0.0002mg/L未満
基15	1,4-ジオキサン	0.005mg/L未満	0.005mg/L未満	0.005mg/L未満	0.005mg/L未満	0.005mg/L未満
基16	シス-1,2-ジクロロチレン及びトランス-1,2-ジクロロエチレン	0.0001mg/L未満	0.0002mg/L未満	0.001mg/L未満	0.001mg/L未満	0.001mg/L未満
基17	ジクロロメタン	0.0002mg/L未満	0.0002mg/L未満	0.001mg/L未満	0.001mg/L未満	0.001mg/L未満
基18	テトラクロロエチレン	0.0002mg/L未満	0.0002mg/L未満	0.001mg/L未満	0.001mg/L未満	0.001mg/L未満
基19	トリクロロエチレン	0.0002mg/L未満	0.0002mg/L未満	0.001mg/L未満	0.001mg/L未満	0.001mg/L未満
基31	ベンゼン	0.0002mg/L未満	0.0002mg/L未満	0.001mg/L未満	0.001mg/L未満	0.001mg/L未満
基32	亜鉛及びその化合物	0.01mg/L未満	0.01mg/L未満	0.005mg/L	0.006mg/L	0.01mg/L
基33	アルミニウム及びその化合物	0.02mg/L未満	0.02mg/L未満	0.02mg/L未満	0.01mg/L未満	0.01mg/L未満
基34	鉄及びその化合物	0.03mg/L未満	0.03mg/L未満	0.03mg/L未満	0.03mg/L未満	0.03mg/L未満
基35	銅及びその化合物	0.01mg/L未満	0.01mg/L未満	0.01mg/L未満	0.01mg/L未満	0.01mg/L未満
基36	ナトリウム及びその化合物	7.6mg/L	7.1mg/L	7.7mg/L	7.8mg/L	7.8mg/L
基37	マンガン及びその化合物	0.005mg/L未満	0.005mg/L未満	0.005mg/L未満	0.001mg/L未満	0.001mg/L未満
基38	塩化物イオン	14.3mg/L	14.7mg/L	14.5mg/L	14.1mg/L	14.4mg/L
基39	カルシウム、マグネシウム等(硬度)	68mg/L	65mg/L	65mg/L	65mg/L	64mg/L
基40	蒸発残留物	123mg/L	143mg/L	175mg/L	182mg/L	192mg/L
基41	陰イオン界面活性剤	0.02mg/L未満	0.02mg/L未満	0.02mg/L未満	0.02mg/L未満	0.02mg/L未満
基42	ジェオスミン	0.000001mg/L未満	0.000001mg/L未満	0.000001mg/L未満	0.000001mg/L未満	0.000001mg/L未満
基43	2-メチルイソボルネオール	0.000001mg/L未満	0.000001mg/L未満	0.000001mg/L未満	0.000001mg/L未満	0.000001mg/L未満
基44	非イオン界面活性剤	0.002mg/L未満	0.002mg/L未満	0.002mg/L未満	0.002mg/L未満	0.002mg/L未満
基45	フェノール類	0.0005mg/L未満	0.0005mg/L未満	0.0005mg/L未満	0.0005mg/L未満	0.0005mg/L未満
基46	有機物(全有機炭素TOC)	0.2mg/L未満	0.2mg/L未満	0.3mg/L未満	0.3mg/L未満	0.3mg/L未満
基47	pH値	7.9	7.8	8.0	8.0	8
基48	味	異常なし	異常なし	異常なし	異常なし	異常なし
基49	臭気	異常なし	異常なし	異常なし	異常なし	異常なし
基50	色度	0.5度未満	0.5度未満	0.5度未満	0.5度未満	0.5度未満
基51	濁度	0.1度未満	0.1度未満	0.1度未満	0.1度未満	0.1度未満
農21	アセフェート	未検査	未検査	0.00006mg/L未満	0.00006mg/L未満	0.00006mg/L未満
農23	クロルピリホス	未検査	未検査	0.00003mg/L未満	0.00003mg/L未満	0.00003mg/L未満
農57	メチダチオン	未検査	未検査	0.00004mg/L未満	0.00004mg/L未満	0.00004mg/L未満
農66	ジメトエート	未検査	未検査	0.0005mg/L未満	0.0005mg/L未満	0.0005mg/L未満
農91	イミノクダジン酢酸塩	未検査	未検査	0.00006mg/L未満	0.00006mg/L未満	0.00006mg/L未満
農72	グリホサート	未検査	未検査	0.02mg/L未満	0.02mg/L未満	0.02mg/L未満
管29	PFOS及びPFOA	未検査	未検査	未検査	0.000005mg/L未満	0.000005mg/L未満
独自	嫌気性芽胞菌	0個/100mL	0個/100mL	0個/100mL	0個/100mL	0個/100mL
独自	クリプトスポリジウム	不検出	不検出	不検出	不検出	不検出
独自	ジアルジア	不検出	不検出	不検出	不検出	不検出

3.6.2 浄水水質

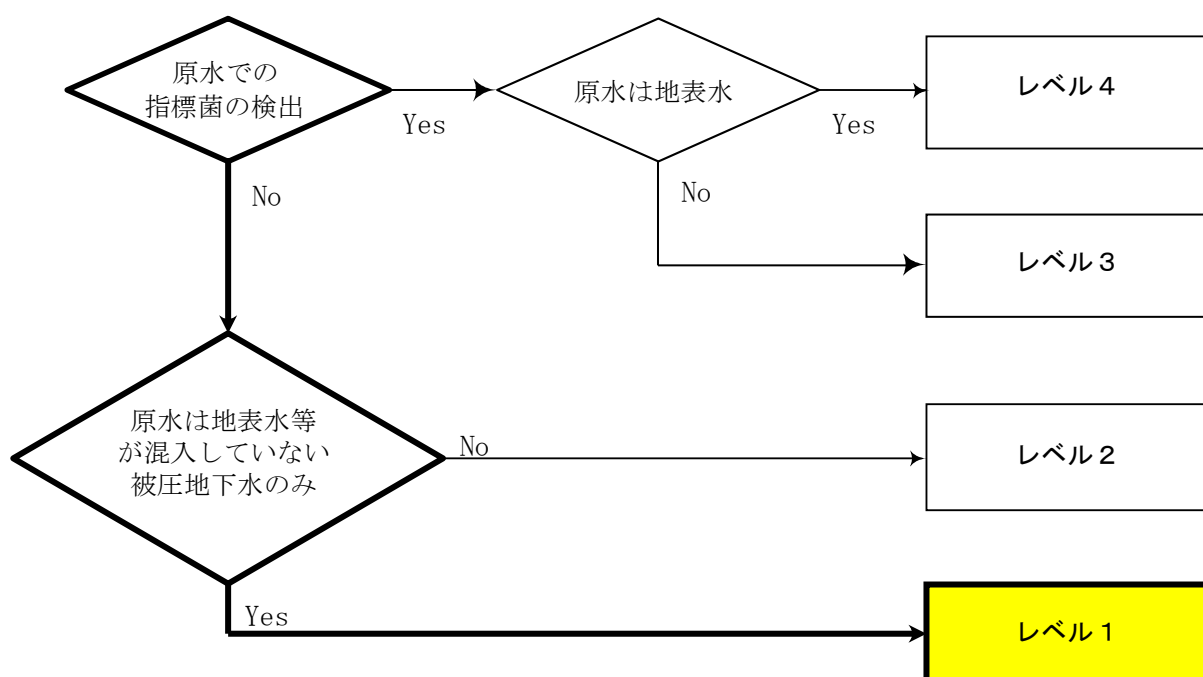
浄水採水場所：露木宅（湯河原町）

浄水処理方法：塩素消毒

次に城堀第4水源系から給水される浄水データを次頁の表3.10に示します。

表3.10 城堀第4水源における浄水水質データ

番号		令和3年度 (最大値)	令和4年度 (最大値)	令和5年度 (最大値)	令和6年度 (最大値)	令和7年度 (最大値)
基1	一般細菌	0個/mL	0個/mL	0個/mL	0個/mL	0個/mL
基2	大腸菌	不検出	不検出	不検出	不検出	不検出
基3	カドミウム及びその化合物	0.0003mg/L未満	0.0003mg/L未満	0.0003mg/L未満	0.0003mg/L未満	0.0003mg/L未満
基4	水銀及びその化合物	0.00005mg/L未満	0.00005mg/L未満	0.00005mg/L未満	0.00005mg/L未満	0.00005mg/L未満
基5	セレン及びその化合物	0.001mg/L未満	0.001mg/L未満	0.001mg/L未満	0.001mg/L未満	0.001mg/L未満
基6	鉛及びその化合物	0.001mg/L未満	0.001mg/L未満	0.001mg/L未満	0.001mg/L未満	0.001mg/L未満
基7	ヒ素及びその化合物	0.001mg/L	0.001mg/L	0.001mg/L	0.001mg/L	0.001mg/L
基8	六価クロム化合物	0.002mg/L未満	0.002mg/L未満	0.002mg/L未満	0.002mg/L未満	0.002mg/L未満
基9	亜硝酸態窒素	0.004mg/L未満	0.004mg/L未満	0.004mg/L未満	0.004mg/L未満	0.004mg/L未満
基10	シアン化物イオン及び塩化シアン	0.001mg/L未満	0.001mg/L未満	0.001mg/L未満	0.001mg/L未満	0.001mg/L未満
基11	硝酸態窒素及び亜硝酸態窒素	2.4mg/L	2.26mg/L	2.15mg/L	2.12mg/L	2.11mg/L
基12	フッ素及びその化合物	0.05mg/L未満	0.05mg/L未満	0.08mg/L未満	0.08mg/L未満	0.08mg/L未満
基13	ホウ素及びその化合物	0.02mg/L未満	0.02mg/L未満	0.1mg/L未満	0.1mg/L未満	0.1mg/L未満
基14	四塩化炭素	0.0002mg/L未満	0.0002mg/L未満	0.0002mg/L未満	0.0002mg/L未満	0.0002mg/L未満
基15	1,4-ジオキサン	0.005mg/L未満	0.005mg/L未満	0.005mg/L未満	0.005mg/L未満	0.005mg/L未満
基16	シス-1,2-ジクロロチレン及びトランス-1,2-ジクロロエチレン	0.0002mg/L未満	0.0002mg/L未満	0.001mg/L未満	0.001mg/L未満	0.001mg/L未満
基17	ジクロロメタン	0.0002mg/L未満	0.0002mg/L未満	0.001mg/L未満	0.001mg/L未満	0.001mg/L未満
基18	テトラクロロエチレン	0.0002mg/L未満	0.0002mg/L未満	0.001mg/L未満	0.001mg/L未満	0.001mg/L未満
基19	トリクロロエチレン	0.0002mg/L未満	0.0002mg/L未満	0.001mg/L未満	0.001mg/L未満	0.001mg/L未満
基20	ベンゼン	0.0002mg/L未満	0.0002mg/L未満	0.001mg/L未満	0.001mg/L未満	0.001mg/L未満
基21	塩素酸	0.07mg/L	0.08mg/L	0.06mg/L	0.06mg/L未満	0.06mg/L未満
基22	クロロ酢酸	0.002mg/L	0.002mg/L	0.002mg/L	0.002mg/L未満	0.002mg/L未満
基23	クロロホルム	0.001mg/L	0.001mg/L	0.001mg/L	0.001mg/L未満	0.001mg/L未満
基24	ジクロロ酢酸	0.003mg/L未満	0.003mg/L未満	0.003mg/L未満	0.003mg/L未満	0.003mg/L未満
基25	ジブromocクロロメタン	0.001mg/L未満	0.001mg/L未満	0.001mg/L未満	0.001mg/L未満	0.001mg/L未満
基26	臭素酸	0.001mg/L未満	0.001mg/L未満	0.001mg/L未満	0.001mg/L未満	0.001mg/L未満
基27	総トリハロメタン	0.001mg/L未満	0.001mg/L未満	0.001mg/L未満	0.002mg/L	0.002mg/L
基28	トリクロロ酢酸	0.003mg/L未満	0.003mg/L未満	0.003mg/L未満	0.003mg/L未満	0.003mg/L未満
基29	ブromocクロロメタン	0.001mg/L未満	0.001mg/L未満	0.001mg/L未満	0.001mg/L未満	0.001mg/L未満
基30	ブromホルム	0.001mg/L未満	0.001mg/L未満	0.001mg/L未満	0.002mg/L	0.002mg/L
基31	ホルムアルデヒド	0.008mg/L未満	0.008mg/L未満	0.008mg/L未満	0.008mg/L未満	0.008mg/L未満
基32	亜鉛及びその化合物	0.02mg/L	0.02mg/L	0.039mg/L	0.042mg/L	0.043mg/L
基33	アルミニウム及びその化合物	0.02mg/L未満	0.02mg/L未満	0.01mg/L未満	0.01mg/L未満	0.01mg/L未満
基34	鉄及びその化合物	0.03mg/L未満	0.03mg/L未満	0.03mg/L未満	0.03mg/L未満	0.03mg/L未満
基35	銅及びその化合物	0.01mg/L未満	0.01mg/L未満	0.01mg/L未満	0.01mg/L未満	0.01mg/L未満
基36	ナトリウム及びその化合物	8mg/L	7.8mg/L	7.6mg/L	7.7mg/L	8.0mg/L
基37	マンガン及びその化合物	0.005mg/L未満	0.005mg/L未満	0.001mg/L未満	0.001mg/L未満	0.001mg/L
基38	塩化物イオン	15.7mg/L	15.5mg/L	14.7mg/L	14.9mg/L	15.4mg/L
基39	カルシウム、マグネシウム等(硬度)	67mg/L	67mg/L	65mg/L	65mg/L	64mg/L
基40	蒸発残留物	139mg/L	151mg/L	190mg/L	171mg/L	181mg/L
基41	陰イオン界面活性剤	0.02mg/L未満	0.02mg/L未満	0.02mg/L未満	0.02mg/L未満	0.02mg/L未満
基42	ジェオスミン	0.000001mg/L未満	0.000001mg/L未満	0.000001mg/L未満	0.000001mg/L未満	0.000001mg/L未満
基43	2-メチルイソボルネオール	0.000001mg/L未満	0.000001mg/L未満	0.000001mg/L未満	0.000001mg/L未満	0.000001mg/L未満
基44	非イオン界面活性剤	0.002mg/L未満	0.002mg/L未満	0.002mg/L未満	0.002mg/L未満	0.002mg/L未満
基45	フェノール類	0.0005mg/L未満	0.0005mg/L未満	0.0005mg/L未満	0.0005mg/L未満	0.0005mg/L未満
基46	有機物(全有機炭素TOC)	0.2mg/L未満	0.2mg/L未満	0.3mg/L未満	0.3mg/L未満	0.3mg/L未満
基47	pH値	8.0	8.0	8.1	8.1	8.1
基48	味	異常なし	異常なし	異常なし	異常なし	異常なし
基49	臭気	異常なし	異常なし	異常なし	異常なし	異常なし
基50	色度	0.5度	1.6度未満	1.6度	1.6度	1.6度
基51	濁度	0.1度	0.6度未満	0.6度	0.6度	0.6度

3.7 広河原浄水場水系

3.7.1 原水水質

原水採水場所：広河原浄水場着水井（湯河原町宮上 703 番地）

広河原浄水場における原水水質データを表 3.11 に示します。

水道原水におけるクリプトスポリジウム等による汚染のおそれの判断によると、広河原浄水場水系の水源はレベル4に相当し、その感染対策として、今後も「水道におけるクリプトスポリジウム等対策指針」にしたがい、適切に対応する必要があります。

また、令和7年度において、大腸菌が検出されていることから、クリプトスポリジウムによる汚染のおそれのある水源と判断しています。

その他の水質項目については、すべて水質基準を大幅に下回っています。



図 3.6 広河原浄水場水系におけるクリプトスポリジウム等による汚染のおそれの判断

表3.11 広河原浄水場における原水水質データ

番号		令和3年度	令和4年度	令和5年度	令和6年度	令和7年度
基1	一般細菌	650個/mL	35000個/mL	120個/mL	140個/mL	1600個/mL
基2	大腸菌	検出	検出	検出	検出	検出
基3	カドミウム及びその化合物	0.0003mg/L未満	0.0003mg/L未満	0.0003mg/L未満	0.0003mg/L未満	0.0003mg/L未満
基4	水銀及びその化合物	0.00005mg/L未満	0.00005mg/L未満	0.00005mg/L未満	0.00005mg/L未満	0.00005mg/L未満
基5	セレン及びその化合物	0.001mg/L未満	0.001mg/L未満	0.001mg/L未満	0.001mg/L未満	0.001mg/L未満
基6	鉛及びその化合物	0.001mg/L未満	0.001mg/L未満	0.001mg/L未満	0.001mg/L未満	0.001mg/L未満
基7	ヒ素及びその化合物	0.001mg/L未満	0.001mg/L未満	0.001mg/L未満	0.001mg/L未満	0.001mg/L未満
基8	六価クロム化合物	0.002mg/L未満	0.002mg/L未満	0.002mg/L未満	0.002mg/L未満	0.002mg/L未満
基9	亜硝酸態窒素	0.004mg/L未満	0.004mg/L未満	0.004mg/L未満	0.004mg/L未満	0.004mg/L未満
基10	シアン化物イオン及び塩化シアン	0.001mg/L未満	0.001mg/L未満	0.001mg/L未満	0.001mg/L未満	0.001mg/L未満
基11	硝酸態窒素及び亜硝酸態窒素	0.3mg/L	0.53mg/L	0.31mg/L	0.33mg/L	0.28mg/L
基12	フッ素及びその化合物	0.08mg/L未満	0.08mg/L未満	0.08mg/L未満	0.08mg/L未満	0.08mg/L未満
基13	ホウ素及びその化合物	0.1mg/L未満	0.1mg/L未満	0.1mg/L未満	0.1mg/L未満	0.1mg/L未満
基14	四塩化炭素	0.0002mg/L未満	0.0002mg/L未満	0.0002mg/L未満	0.0002mg/L未満	0.0002mg/L未満
基15	1,4-ジオキサン	0.005mg/L未満	0.005mg/L未満	0.005mg/L未満	0.005mg/L未満	0.005mg/L未満
基16	シス-1,2-ジクロロチレン及びトランス-1,2-ジクロロエチレン	0.001mg/L未満	0.001mg/L未満	0.001mg/L未満	0.001mg/L未満	0.001mg/L未満
基17	ジクロロメタン	0.001mg/L未満	0.001mg/L未満	0.001mg/L未満	0.001mg/L未満	0.001mg/L未満
基18	テトラクロロエチレン	0.001mg/L未満	0.001mg/L未満	0.001mg/L未満	0.001mg/L未満	0.001mg/L未満
基19	トリクロロエチレン	0.001mg/L未満	0.001mg/L未満	0.001mg/L未満	0.001mg/L未満	0.001mg/L未満
基31	ベンゼン	0.001mg/L未満	0.001mg/L未満	0.001mg/L未満	0.001mg/L未満	0.001mg/L未満
基32	亜鉛及びその化合物	0.001mg/L未満	0.001mg/L未満	0.001mg/L未満	0.001mg/L未満	0.001mg/L未満
基33	アルミニウム及びその化合物	0.08mg/L	0.28mg/L	0.03mg/L	0.03mg/L	0.02mg/L
基34	鉄及びその化合物	0.05mg/L	0.14mg/L	0.03mg/L未満	0.03mg/L未満	0.03mg/L未満
基35	銅及びその化合物	0.01mg/L未満	0.01mg/L未満	0.01mg/L未満	0.01mg/L未満	0.01mg/L未満
基36	ナトリウム及びその化合物	4.1mg/L	3.7mg/L	4mg/L	4.2mg/L	4.1mg/L
基37	マンガン及びその化合物	0.003mg/L	0.008mg/L	0.008mg/L	0.002mg/L	0.001mg/L
基38	塩化物イオン	3.1mg/L	2.7mg/L	3.2mg/L	3.1mg/L	3.1mg/L
基39	カルシウム、マグネシウム等(硬度)	30mg/L	29mg/L	31mg/L	32mg/L	30mg/L
基40	蒸発残留物	89mg/L	80mg/L	87mg/L	80mg/L	86mg/L
基41	陰イオン界面活性剤	0.02mg/L未満	0.02mg/L未満	0.02mg/L未満	0.02mg/L未満	0.02mg/L未満
基42	ジェオスミン	0.000001mg/L未満	0.000001mg/L未満	0.000001mg/L未満	0.000001mg/L未満	0.000001mg/L未満
基43	2-メチルイソボルネオール	0.000001mg/L未満	0.000001mg/L未満	0.000001mg/L未満	0.000001mg/L未満	0.000001mg/L未満
基44	非イオン界面活性剤	0.002mg/L未満	0.002mg/L未満	0.002mg/L未満	0.002mg/L未満	0.002mg/L未満
基45	フェノール類	0.0005mg/L未満	0.0005mg/L未満	0.0005mg/L未満	0.0005mg/L未満	0.0005mg/L未満
基46	有機物(全有機炭素TOC)	0.6mg/L	0.7mg/L	0.3mg/L	0.3mg/L未満	0.3mg/L未満
基47	pH値	7.8	7.8	7.8	7.9	7.8
基48	味	異常なし	異常なし	異常なし	異常なし	異常なし
基49	臭気	異常なし	異常なし	異常なし	異常なし	異常なし
基50	色度	1.8度	5度	1.4度	1.1度	1.1度
基51	濁度	0.9度	2.6度	0.5度	0.4度	0.3度
管29	PFOS及びPFOA	未検査	未検査	未検査	0.000005mg/L未満	0.000005mg/L未満
独自	嫌気性芽胞菌	1個/100mL	6個/100mL	3個/100mL	7個/100mL	49個/100mL
独自	クリプトスポリジウム	不検出	不検出	不検出	不検出	不検出
独自	ジアルジア	不検出	不検出	不検出	不検出	不検出

3.7.2 浄水水質

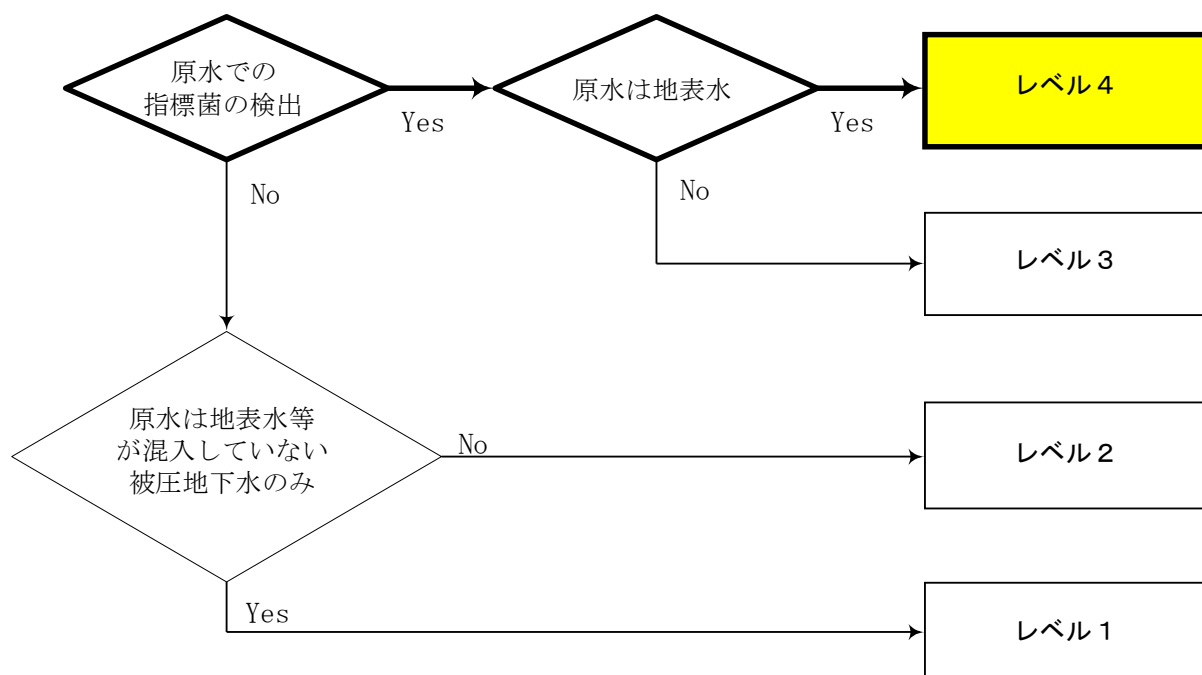
浄水採水場所：湯河原町立みやのうえ保育園（湯河原町宮上 36-1）

浄水処理方法：前塩素、薬品（PAC）凝集沈でん、急速ろ過、後塩素

次に広河原浄水場から給水される浄水データを表 3.12 に示します。

すべての水質項目において、水質基準を下回っています。

表3.12 広河原浄水場における浄水水質データ

番号		令和3年度 (最大値)	令和4年度 (最大値)	令和5年度 (最大値)	令和6年度	令和7年度
基1	一般細菌	0個/mL	0個/mL	0個/mL	0個/mL	0個/mL
基2	大腸菌	不検出	不検出	不検出	不検出	不検出
基3	カドミウム及びその化合物	0.0003mg/L未満	0.0003mg/L未満	0.003mg/L未満	0.003mg/L未満	0.0003mg/L未満
基4	水銀及びその化合物	0.00005mg/L未満	0.00005mg/L未満	0.00005mg/L未満	0.00005mg/L未満	0.00005mg/L未満
基5	セレン及びその化合物	0.001mg/L未満	0.001mg/L未満	0.001mg/L未満	0.001mg/L未満	0.001mg/L未満
基6	鉛及びその化合物	0.001mg/L未満	0.001mg/L未満	0.001mg/L未満	0.001mg/L未満	0.001mg/L未満
基7	ヒ素及びその化合物	0.001mg/L未満	0.001mg/L未満	0.001mg/L未満	0.001mg/L未満	0.001mg/L未満
基8	六価クロム化合物	0.002mg/L未満	0.002mg/L未満	0.002mg/L未満	0.002mg/L未満	0.002mg/L未満
基9	亜硝酸態窒素	0.004mg/L未満	0.004mg/L未満	0.004mg/L未満	0.004mg/L未満	0.004mg/L未満
基10	シアン化物イオン及び塩化シアン	0.001mg/L未満	0.001mg/L未満	0.001mg/L未満	0.001mg/L未満	0.001mg/L未満
基11	硝酸態窒素及び亜硝酸態窒素	0.3mg/L	0.32mg/L	0.32mg/L	0.34mg/L	0.29mg/L
基12	フッ素及びその化合物	0.08mg/L未満	0.08mg/L未満	0.08mg/L未満	0.08mg/L未満	0.08mg/L未満
基13	ホウ素及びその化合物	0.1mg/L未満	0.1mg/L未満	0.1mg/L未満	0.1mg/L未満	0.1mg/L未満
基14	四塩化炭素	0.0002mg/L未満	0.0002mg/L未満	0.0002mg/L未満	0.0002mg/L未満	0.0002mg/L未満
基15	1,4-ジオキサン	0.005mg/L未満	0.005mg/L未満	0.005mg/L未満	0.005mg/L未満	0.005mg/L未満
基16	シス-1,2-ジクロロエチレン及びトランス-1,2-ジクロロエチレン	0.001mg/L未満	0.001mg/L未満	0.001mg/L未満	0.001mg/L未満	0.001mg/L未満
基17	ジクロロメタン	0.001mg/L未満	0.001mg/L未満	0.001mg/L未満	0.001mg/L未満	0.001mg/L未満
基18	テトラクロロエチレン	0.001mg/L未満	0.001mg/L未満	0.001mg/L未満	0.001mg/L未満	0.001mg/L未満
基19	トリクロロエチレン	0.001mg/L未満	0.001mg/L未満	0.001mg/L未満	0.001mg/L未満	0.001mg/L未満
基20	ベンゼン	0.001mg/L未満	0.001mg/L未満	0.001mg/L未満	0.001mg/L未満	0.001mg/L未満
基21	塩素酸	0.17mg/L	0.13mg/L	0.13mg/L	0.08mg/L	0.13mg/L
基22	クロロ酢酸	0.002mg/L未満	0.002mg/L未満	0.002mg/L未満	0.002mg/L未満	0.002mg/L未満
基23	クロロホルム	0.003mg/L	0.002mg/L	0.002mg/L	0.003mg/L	0.002mg/L
基24	ジクロロ酢酸	0.003mg/L未満	0.003mg/L未満	0.003mg/L未満	0.003mg/L未満	0.003mg/L未満
基25	ジブromクロロメタン	0.002mg/L	0.002mg/L	0.002mg/L	0.002mg/L	0.003mg/L
基26	臭素酸	0.001mg/L未満	0.001mg/L未満	0.001mg/L未満	0.001mg/L未満	0.001mg/L未満
基27	総トリハロメタン	0.008mg/L	0.006mg/L	0.008mg/L	0.008mg/L	0.008mg/L
基28	トリクロロ酢酸	0.003mg/L未満	0.003mg/L未満	0.003mg/L未満	0.003mg/L未満	0.003mg/L未満
基29	ブロモジクロロメタン	0.003mg/L	0.002mg/L	0.003mg/L	0.003mg/L	0.003mg/L
基30	ブロモホルム	0.001mg/L未満	0.001mg/L未満	0.001mg/L未満	0.001mg/L未満	0.001mg/L未満
基31	ホルムアルデヒド	0.008mg/L未満	0.008mg/L未満	0.008mg/L未満	0.008mg/L未満	0.008mg/L未満
基32	亜鉛及びその化合物	0.01mg/L	0.011mg/L	0.01mg/L	0.012mg/L	0.013mg/L
基33	アルミニウム及びその化合物	0.04mg/L	0.07mg/L	0.04mg/L	0.04mg/L	0.09mg/L
基34	鉄及びその化合物	0.03mg/L未満	0.03mg/L未満	0.03mg/L未満	0.03mg/L未満	0.03mg/L未満
基35	銅及びその化合物	0.01mg/L未満	0.01mg/L未満	0.01mg/L未満	0.01mg/L未満	0.01mg/L未満
基36	ナトリウム及びその化合物	4.7mg/L	5mg/L	4.7mg/L	4.6mg/L	5mg/L
基37	マンガン及びその化合物	0.001mg/L	0.001mg/L	0.001mg/L	0.001mg/L未満	0.001mg/L未満
基38	塩化物イオン	5.1mg/L	5.2mg/L	5.0mg/L	4.9mg/L	4.9mg/L
基39	カルシウム、マグネシウム等（硬度）	31mg/L	32mg/L	31mg/L	32mg/L	31mg/L
基40	蒸発残留物	86mg/L	81mg/L	87mg/L	77mg/L	94mg/L
基41	陰イオン界面活性剤	0.02mg/L未満	0.02mg/L未満	0.02mg/L未満	0.02mg/L未満	0.02mg/L未満
基42	ジェオスミン	0.000001mg/L未満	0.000001mg/L未満	0.000001mg/L未満	0.000001mg/L未満	0.000001mg/L未満
基43	2-メチルイソボルネオール	0.000001mg/L未満	0.000001mg/L未満	0.000001mg/L未満	0.000001mg/L未満	0.000001mg/L未満
基44	非イオン界面活性剤	0.002mg/L未満	0.002mg/L未満	0.002mg/L未満	0.002mg/L未満	0.002mg/L未満
基45	フェノール類	0.0005mg/L未満	0.0005mg/L未満	0.0005mg/L未満	0.0005mg/L未満	0.0005mg/L未満
基46	有機物（全有機炭素TOC）	0.3mg/L未満	0.3mg/L未満	0.3mg/L未満	0.4mg/L	0.4mg/L
基47	pH値	7.7	7.8	7.7	7.8	7.7
基48	味	異常なし	異常なし	異常なし	異常なし	異常なし
基49	臭気	異常なし	異常なし	異常なし	異常なし	異常なし
基50	色度	0.5度未満	0.5度未満	0.5度未満	0.5度未満	0.5度未満
基51	濁度	0.1度未満	0.1度未満	0.1度未満	0.1度未満	0.1度未満

4. 採水地点

原水の採水地点は水源の系統ごとに、5箇所を設けています。表 4.1に各水源系統の原水採水場所を示します。

表 4.1 各水源系統の原水採水場所

水源系統	浄水場	原水採水場所
第2新崎川水源	幕山浄水場	幕山浄水場着水井
南郷水源	南郷浄水場	南郷水系・木村宅
	尾崎浄水場	
城堀第1水源		城堀第1配水池着水井
城堀第4水源		城堀第4水源
千歳川アケジ沢水源	広河原浄水場	広河原取水施設

浄水の採水は原則として給水栓で行います。浄水場の系統ごとに、町内全域に6箇所の浄水採水場所を設けています。

表 4.2に各浄水場系統の浄水採水場所を示します。

表 4.2 各浄水場系統の浄水採水場所

水源系統	浄水場	浄水採水場所
第2新崎川水源	幕山浄水場	川堀公園
南郷水源	南郷浄水場	島袋鉄工所
	尾崎浄水場	八幡神社
城堀第1水源		八百吉ハイツ1階
城堀第4水源		露木宅
千歳川アケジ沢水源	広河原浄水場	みやのうえ保育園

毎日検査項目（色・濁り・消毒の残留効果）については、町内の10箇所で検査を実施します。

図 4.1に原水採水場所、浄水採水場所、毎日水質検査実施場所を示します。



图 4.1 採水場所見取図

5. 水質検査項目及び検査頻度

5.1 浄水（給水栓）

表流水を原水とする幕山浄水場系及び広河原浄水場系については、水質基準52項目について表5.1.1に示す頻度で実施します。また、湧水及び地下水を原水とする南郷浄水場系、尾崎浄水場系、城堀第1水源系及び城堀第4水源系については、表5.1.2に示す頻度で実施します。

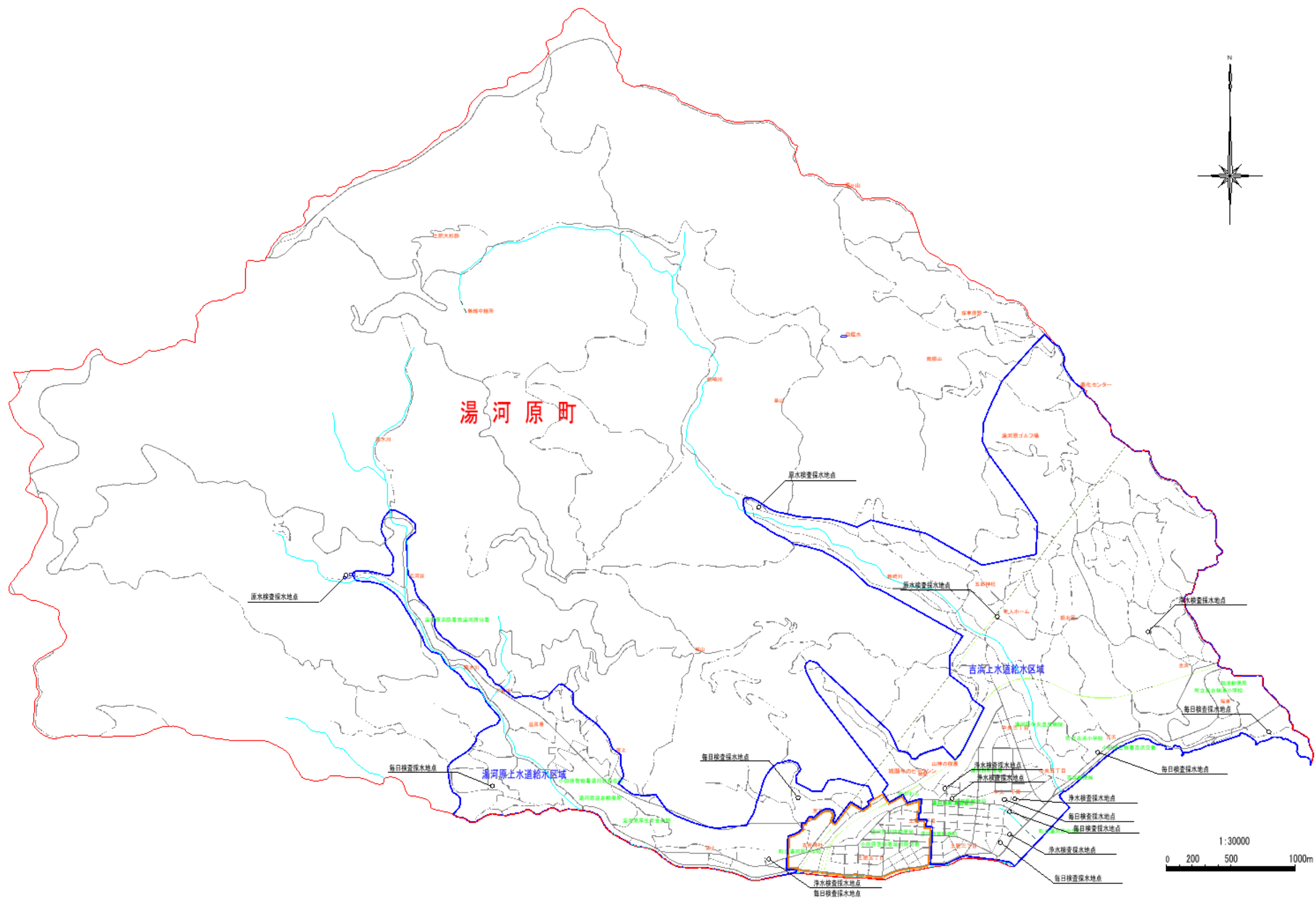
基1、2、10、22～32、39、47～52については検査回数の減が不可とされる項目であるため、法定検査頻度で実施します。

基11（硝酸態窒素及び亜硝酸態窒素）については、表流水を原水とする2系統では、過去の検査結果から1年に1回の検査とし、湧水及び地下水を原水とする4系統では3ヶ月に1回の検査とします。

基20（ペルフルオロオクタン-1-スルホン酸（PFOS）及びペルフルオロオクタン酸（PFOA））については、令和8年度から水質基準項目となったことから、法定検査頻度で実施します。

基33（アルミニウム及びその化合物）については、表流水を原水とする2系統では3ヶ月に1回の検査とし、湧水及び地下水を原水とする4系統では、過去の検査結果から1年に1回の検査とします。

残りの項目については、過去の検査結果が基準値を大幅に下回っており、当面の検査頻度は3年に1回でも可とされていますが、水質変化の確認の意味を含め1年に1度行うこととします。

表 5.1.1 浄水水質検査頻度（幕山・広河原）

番号	定期検査項目	基本回数 / 当年回数○					今年度検査回数	設定理由	備考
		毎日	毎月	3月	1年	3年			
基1	一般細菌		○				1回/月	回数減不可項目のため、基本回数とする。	
基2	大腸菌		○				1回/月	回数減不可項目のため、基本回数とする。	
基3	カドミウム及びその化合物				○		1回/年	過去の検査結果により、検査回数を減とする。	※1
基4	水銀及びその化合物				○				
基5	セレン及びその化合物				○				
基6	鉛及びその化合物				○				
基7	ヒ素及びその化合物				○				
基8	六価クロム化合物				○				
基9	亜硝酸態窒素				○		1回/3月	回数減不可項目のため、基本回数とする。	
基10	シアン化物イオン及び塩化シアン			○					
基11	硝酸態窒素及び亜硝酸態窒素				○		1回/年	過去の検査結果により、検査回数を減とする。	※1
基12	フッ素及びその化合物				○				
基13	ホウ素及びその化合物				○				
基14	四塩化炭素				○				
基15	1,4-ジオキサン				○				
基16	シス-1,2-ジクロロエチレン及びトランス-1,2-ジクロロエチレン				○				
基17	ジクロロメタン				○				
基18	テトラクロロエチレン				○				
基19	トリクロロエチレン				○				
基20	ペルフルオロオクタン-1-スルホン酸及びペルフルオロオクタン酸			○			1回/3月	令和8年度からのため、基本回数とする。	
基21	ベンゼン				○		1回/年	過去の検査結果により、検査回数を減とする。	※1
基22	塩素酸			○			1回/3月	回数減不可項目のため、基本回数とする。	
基23	クロロ酢酸			○					
基24	クロロホルム			○					
基25	ジクロロ酢酸			○					
基26	ジブromクロロメタン			○					
基27	臭素酸			○					
基28	総トリハロメタン			○					
基29	トリクロロ酢酸			○					
基30	ブromジクロロメタン			○					
基31	ブromホルム			○					
基32	ホルムアルデヒド			○					
基33	亜鉛及びその化合物				○		1回/年	過去の検査結果により、検査回数を減とする。	※1
基34	アルミニウム及びその化合物			○			1回/3月	過去の検査結果により、基本回数とする。	
基35	鉄及びその化合物				○		1回/年	過去の検査結果により、検査回数を減とする。	※1
基36	銅及びその化合物				○				
基37	ナトリウム及びその化合物				○				
基38	マンガン及びその化合物				○				
基39	塩化物イオン		○				1回/月	回数減不可項目のため、基本回数とする。	
基40	カルシウム、マグネシウム等（硬度）				○		1回/年	過去の検査結果により、検査回数を減とする。	※1
基41	蒸発残留物				○				
基42	陰イオン界面活性剤				○				
基43	ジェオスミン				○				
基44	2-メチルイソボルネオール				○				
基45	非イオン界面活性剤				○				
基46	フェノール類				○		1回/年	原因藻類の発生のおそれがないため 夏季に1回/年実施	
基47	有機物（全有機炭素（TOC）の量）				○			過去の検査結果により、検査回数を減とする。	※1
基48	pH値		○				1回/月	回数減不可項目のため、基本回数とする。	
基49	味		○						
基50	臭気		○						
基51	色度		○						
基52	濁度		○						
毎1	色		○				1回/日		
毎2	濁り		○						
毎3	残留塩素		○						

※1：水道法施行規則第15条第1項第四号に規定された検査回数の減

表 5.2.2 浄水水質検査頻度（南郷・尾崎・城堀第1・城堀第4）

番号	定期検査項目	基本回数／、当年回数○					今年度検査回数	設定理由	備考		
		毎日	毎月	3月	1年	3年					
基1	一般細菌		○				1回/月	回数減不可項目のため、基本回数とする。			
基2	大腸菌		○				1回/月	回数減不可項目のため、基本回数とする。			
基3	カドミウム及びその化合物			○			1回/年	過去の検査結果により、検査回数を減とする。	※1		
基4	水銀及びその化合物			○							
基5	セレン及びその化合物			○							
基6	鉛及びその化合物			○							
基7	ヒ素及びその化合物			○							
基8	六価クロム化合物			○							
基9	亜硝酸態窒素			○							
基10	シアン化物イオン及び塩化シアン			○		1回/3月				回数減不可項目のため、基本回数とする。	
基11	硝酸態窒素及び亜硝酸態窒素			○		1回/3月				過去の検査結果により、基本回数とする。	
基12	フッ素及びその化合物			○		1回/年	過去の検査結果により、検査回数を減とする。	※1			
基13	ホウ素及びその化合物			○							
基14	四塩化炭素			○							
基15	1,4-ジオキサン			○							
基16	シス-1,2-ジクロロエチレン及びトランス-1,2-ジクロロエチレン			○							
基17	ジクロロメタン			○							
基18	テトラクロロエチレン			○							
基19	トリクロロエチレン			○							
基20	ペルフルオロオクタン-1-スルホン酸及びペルフルオロオクタン酸			○					1回/3月	令和8年度からのため、基本回数とする。	
基21	ベンゼン			○		1回/年	過去の検査結果により、検査回数を減とする。	※1			
基22	塩素酸			○		1回/3月	回数減不可項目のため、基本回数とする。				
基23	クロロ酢酸			○							
基24	クロロホルム			○							
基25	ジクロロ酢酸			○							
基26	ジブロモクロロメタン			○							
基27	臭素酸			○							
基28	総トリハロメタン			○							
基29	トリクロロ酢酸			○							
基30	ブロモジクロロメタン			○							
基31	プロモホルム			○							
基32	ホルムアルデヒド			○							
基33	亜鉛及びその化合物			○		1回/年	過去の検査結果により、検査回数を減とする。	※1			
基34	アルミニウム及びその化合物			○							
基35	鉄及びその化合物			○							
基36	銅及びその化合物			○							
基37	ナトリウム及びその化合物			○							
基38	マンガン及びその化合物			○							
基39	塩化物イオン		○			1回/月	回数減不可項目のため、基本回数とする。				
基40	カルシウム、マグネシウム等（硬度）			○		1回/年	過去の検査結果により、検査回数を減とする。	※1			
基41	蒸発残留物			○							
基42	陰イオン界面活性剤			○							
基43	ジェオスミン			○							
基44	2-メチルイソボルネオール			○							
基45	非イオン界面活性剤			○							
基46	フェノール類			○							
基47	有機物（全有機炭素（TOC）の量）		○			1回/月	回数減不可項目のため、基本回数とする。				
基48	pH値		○								
基49	味		○								
基50	臭気		○								
基51	色度		○								
基52	濁度		○								
毎1	色		○			1回/日					
毎2	濁り		○								
毎3	残留塩素		○								

※1：水道法施行規則第15条第1項第四号に規定された検査回数の減

5.2 原水

原水の水質検査は、年1回すべての水源より採水し、40項目（原水全項目）について実施します。また、クリプトスポリジウム等及び指標菌について適切な頻度で検査を実施します。

5.3 独自に行う水質検査

南郷水源においては集水域にゴルフ場があり、また、南郷水源、城堀第1水源及び城堀第4水源において、集水域に果樹園があるため、農薬類については引き続き管理に努めていく計画とします。

5.4 水質管理目標設定項目

5.4.1 水質管理目標設定項目の必要性

水質管理目標設定項目は、浄水中で一定の検出の実績はあるが、毒性の評価が暫定的であるため水質基準とされなかったもの、又は現在まで浄水中では水質基準とする必要があるような濃度で検出されてはいないが、今後、当該濃度を越えて浄水中で検出される可能性があるもの等水質管理上留意すべきものとして関係者の注意を喚起するため、水質検査の実施及び知見を集積していく項目です。

このため、水質管理目標設定項目については、将来にわたり水道水の安全性の確保等に万全を期する見地から、水道事業者において水質基準にかかわる検査に準じた検査等の実施に努め、水質管理に活用する必要があります。

水質管理目標設定項目には、以前の快適水質項目や監視項目等を含む27項目と農薬類115項目がありますが、そのうち農薬類が重要であると考えています。また、耐熱性や耐薬品性に優れ幅広く使用されている有機フッ素化合物のうち、有害性等により国内外において製造、使用等が規制されているPFOSとPFOAについても、環境中で分解されにくい特性を持つことから、注意が必要であるとと考えています。

5.4.2 検査対象水源

農薬は基準項目と同水準の監視が求められているため、集水域にゴルフ場及び果樹園のある南郷水源及び果樹園のある城堀第1水源及び城堀第4水源にて採水し検査を行います。

5.4.3 農業用農薬

本町の農業は、その土地のほとんどが丘陵地に展開しており、みかん等の落葉果樹といった果樹主業経営となっています。山林に接している樹園地や急傾

斜等で農業の振興を図るため柑橘類の優良品種への更新が進められています。
表 5.3に本町の農業作付面積の集計を示します。

表 5.3 農業作付面積

	経営耕地面積	田	畑	樹園地
平成 17 年度	182	0	4	178
平成 22 年度	172	0	7	165
平成 27 年度	138	1	16	121
令和 2 年度	117	0	16	101

(単位：ha)

※出典：湯河原町統計要覧

表 5.3より、果樹の作付面積は農業全体の作付面積の 86%以上を占めており、他作物の作付面積は果樹に対し極少と判断できるので、農薬使用量の算定においては他作物を省略します。

表 5.3の作付面積と JA かながわ西湘が公開している「作物別手引き」を用いて、使用農薬商品をリストアップし、各農薬商品中の主成分含有率（農薬便覧参照）とあわせて、農業用使用農薬リストを作成し、表 5.4に示します。

表 5.4 農業用年間農薬使用量

No.	農 薬 名	用途	総使用量 (kg)	使用時期	検査実施 の有無
農 7	アセフェート	防虫剤	1,065	5 月	○
農 18	イミノクタジン酢酸塩	防虫剤	399	11 月	○
農 34	グリホサートアンモニウム塩	防草剤	442	7～10 月	○
農 38	クロルピリホス	防虫剤	1,534	4 月	○
農 52	ジメトエート	防虫剤	916	8～9 月	○
農 110	メチダチオン	防虫剤	1,136	7～8 月	○

5.4.4 ゴルフ場農薬

町内にあるゴルフ場において、使用された農薬の種類を以下に示します。

なお、使用農薬については水質管理目標設定項目の対象農薬リストに分類されているもの限定しています。

表 5.5 ゴルフ場農薬年間使用量

No.	用途	農薬名	総使用量 (Kg)	検査実施 の有無
農6	防草剤	アシュラム	40	
農12	殺虫剤	イソキサチオン	6	
農15	殺菌剤	イソプロチオラン (IPT)	2	
農18	殺菌剤	イミノクタジン	2	
農39	殺菌剤	クロロタロニル (TPN)	10	
農48	防草剤	ジチオピル	4	
農54	殺虫剤	ダイアノジン	13	
農58	殺菌剤	チウラム	6	
農60	殺菌剤	チオファネートメチル	7	
農78	殺虫剤	フェニトロチオン (MEP)	5	
農96	殺菌剤	ベノミル	1	
農114	殺菌剤	メプロニル	4	

5.5 水質検査項目及び検査頻度のまとめ

5.5.1 浄水水質検査（法定検査頻度）

表 5.6 水質基準項目の必要検査頻度

番号	定期検査項目	実施検査頻度	51項目 (1回/年)	49項目 (3回/年)	9項目 (8回/年)	年間合計 検査回数
基1	一般細菌	1回/月	○	○	○	12
基2	大腸菌	1回/月	○	○	○	12
基3	カドミウム及びその化合物	1回/年	○	○		4
基4	水銀及びその化合物	1回/年	○	○		4
基5	セレン及びその化合物	1回/年	○	○		4
基6	鉛及びその化合物	1回/年	○	○		4
基7	ヒ素及びその化合物	1回/年	○	○		4
基8	六価クロム化合物	1回/年	○	○		4
基9	亜硝酸態窒素	1回/3月	○	○		4
基10	シアン化物イオン及び塩化シアン	1回/3月	○	○		4
基11	硝酸態窒素及び亜硝酸態窒素	1回/年	○	○		4
基12	フッ素及びその化合物	1回/年	○	○		4
基13	ホウ素及びその化合物	1回/年	○	○		4
基14	四塩化炭素	1回/年	○	○		4
基15	1,4-ジオキサン	1回/年	○	○		4
基16	シス-1,2-ジクロロエチレン及びトランス-1,2-ジクロロエチレン	1回/3月	○	○		4
基17	ジクロロメタン	1回/年	○	○		4
基18	テトラクロロエチレン	1回/年	○	○		4
基19	トリクロロエチレン	1回/3年	○	○		4
基20	ペルフルオロオクタン-1-スルホン酸 (PFOS) 及びペルフルオロオクタン酸 (PFOA)	1回/3月	○	○		4
基21	ベンゼン	1回/年	○	○		4
基22	塩素酸	1回/3月	○	○		4
基23	クロロ酢酸	1回/3月	○	○		4
基24	クロロホルム	1回/3月	○	○		4
基25	ジクロロ酢酸	1回/3月	○	○		4
基26	ジブromokロロメタン	1回/3月	○	○		4
基27	臭素酸	1回/3月	○	○		4
基28	総トリハロメタン	1回/3月	○	○		4
基29	トリクロロ酢酸	1回/3月	○	○		4
基30	ブロモジクロロメタン	1回/3月	○	○		4
基31	ブロモホルム	1回/3月	○	○		4
基32	ホルムアルデヒド	1回/3月	○	○		4
基33	亜鉛及びその化合物	1回/年	○	○		4
基34	アルミニウム及びその化合物	1回/3月	○	○		4
基35	鉄及びその化合物	1回/年	○	○		1
基36	銅及びその化合物	1回/年	○	○		4
基37	ナトリウム及びその化合物	1回/年	○	○		4
基38	マンガン及びその化合物	1回/年	○	○		4
基39	塩化物イオン	1回/月	○	○	○	12
基40	カルシウム, マグネシウム等 (硬度)	1回/年	○	○		4
基41	蒸発残留物	1回/年	○	○		4
基42	陰イオン界面活性剤	1回/年	○	○		4
基43	ジェオスミン	1回/年	○			1
基44	2-メチルイソボルネオール	1回/年	○			1
基45	非イオン界面活性剤	1回/年	○	○		4
基46	フェノール類	1回/年	○	○		4
基47	有機物 (全有機炭素 (TOC) の量)	1回/月	○	○	○	12
基48	pH 値	1回/月	○	○	○	12
基49	味	1回/月	○	○	○	12
基50	臭気	1回/月	○	○	○	12
基51	色度	1回/月	○	○	○	12
基52	濁度	1回/月	○	○	○	12
毎1	色	1回/日	△			365
毎2	濁り	1回/日				365
毎3	消毒の残留効果	1回/日				365

5.5.2 浄水水質検査（実施頻度）

表 5.7 水質基準項目の検査頻度

番号	定期検査項目	実施検査頻度	51 項目 (1 回/年)	22 項目 (3 回/年)		9 項目 (8 回/年)	年間合計 検査回数	
				表流水	湧水等		表流水	湧水等
基 1	一般細菌	1 回/月	○	○		○		12
基 2	大腸菌	1 回/月	○	○		○		12
基 3	カドミウム及びその化合物	1 回/年	○					1
基 4	水銀及びその化合物	1 回/年	○					1
基 5	セレン及びその化合物	1 回/年	○					1
基 6	鉛及びその化合物	1 回/年	○					1
基 7	ヒ素及びその化合物	1 回/年	○					1
基 8	六価クロム化合物	1 回/年	○					1
基 9	亜硝酸態窒素	1 回/3 月	○					1
基 10	シアン化物イオン及び塩化シアン	1 回/3 月	○	○				4
基 11	硝酸態窒素及び亜硝酸態窒素	1 回/年	○	○				4
基 12	フッ素及びその化合物	1 回/年	○					1
基 13	ホウ素及びその化合物	1 回/年	○					1
基 14	四塩化炭素	1 回/年	○					1
基 15	1,4-ジオキサン	1 回/年	○					1
基 16	シス-1,2-ジクロロエチレン及びトランス-1,2-ジクロロエチレン	1 回/3 月	○					1
基 17	ジクロロメタン	1 回/年	○					1
基 18	テトラクロロエチレン	1 回/年	○					1
基 19	トリクロロエチレン	1 回/3 年	○					1
基 20	ペルフルオロオクタン-1-スルホン酸 (PFOS) 及びペルフルオロオクタン酸 (PFOA)	1 回/3 月	○	○				4
基 21	ベンゼン	1 回/年	○					1
基 22	塩素酸	1 回/3 月	○	○				1
基 23	クロロ酢酸	1 回/3 月	○	○				1
基 24	クロロホルム	1 回/3 月	○	○				1
基 25	ジクロロ酢酸	1 回/3 月	○	○				1
基 26	ジブロモクロロメタン	1 回/3 月	○	○				1
基 27	臭素酸	1 回/3 月	○	○				1
基 28	総トリハロメタン	1 回/3 月	○	○				1
基 29	トリクロロ酢酸	1 回/3 月	○	○				1
基 30	ブロモジクロロメタン	1 回/3 月	○	○				1
基 31	ブロモホルム	1 回/3 月	○	○				1
基 32	ホルムアルデヒド	1 回/3 月	○	○				1
基 33	亜鉛及びその化合物	1 回/年	○					1
基 34	アルミニウム及びその化合物	1 回/3 月	○		○			1
基 35	鉄及びその化合物	1 回/年	○					1
基 36	銅及びその化合物	1 回/年	○					1
基 37	ナトリウム及びその化合物	1 回/年	○					1
基 38	マンガン及びその化合物	1 回/年	○					1
基 39	塩化物イオン	1 回/月	○	○		○		12
基 40	カルシウム、マグネシウム等（硬度）	1 回/年	○					1
基 41	蒸発残留物	1 回/年	○					1
基 42	陰イオン界面活性剤	1 回/年	○					1
基 43	ジェオスミン	1 回/年	○					1
基 44	2-メチルイソボルネオール	1 回/年	○					1
基 45	非イオン界面活性剤	1 回/年	○					1
基 46	フェノール類	1 回/年	○					1
基 47	有機物（全有機炭素 (TOC) の量）	1 回/月	○	○		○		12
基 48	pH 値	1 回/月	○	○		○		12
基 49	味	1 回/月	○	○		○		12
基 50	臭気	1 回/月	○	○		○		12
基 51	色度	1 回/月	○	○		○		12
基 52	濁度	1 回/月	○	○		○		12
毎 1	色	1 回/日						365
毎 2	濁り	1 回/日						365
毎 3	消毒の残留効果	1 回/日						365

浄水採水場所については現行と同様にする。表 5.8に浄水の計画採水場所を示します。

表 5.8 浄水の計画採水場所

水源系統	浄水場	浄水採水場所
第2新崎川水源	幕山浄水場	川堀公園
南郷水源	南郷浄水場	島袋鉄工所
	尾崎浄水場	八幡神社
城堀第1水源		八百吉ハイツ1階
城堀第4水源		露木宅
千歳川アケジ沢水源	広河原浄水場	みやのうえ保育園

5.5.3 原水水質検査

原水水質検査については、全ての水源で水質基準項目40項目（原水全項目）について年1回検査を行います。また、クリプトスポリジウム等対策指針に基づき、クリプトスポリジウム等及び指標菌の検査を実施します。

水道原水に係わるクリプトスポリジウム等による汚染のおそれの判断によると、第2新崎川水源及び千歳川アケジ沢水源はレベル4、南郷水源はレベル3に分類されますが、いずれの浄水場も適切なる過を実施しており、ろ過池等の出口の濁度を0.1度以下に維持していることから、クリプトスポリジウム等の検査頻度を年に2回、指標菌を3ヶ月に1回検査を実施し、原水水質を管理していきます。

城堀第1水源についてはレベル2に分類され、城堀第4水源についてはレベル1に分類されますが、クリプトスポリジウム等の検査については、他の水源と同様に年に2回、指標菌を3ヶ月に1回検査を実施します。

原水採水場所は現行の場所とし、一覧を表5.9に示します。

表 5.9 原水採水場所

水源系統	浄水場	原水採水場所
第2新崎川水源	幕山浄水場	幕山浄水場着水井
南郷水源	南郷浄水場	南郷水系・木村宅
	尾崎浄水場	
城堀第1水源		城堀第1配水池着水井
城堀第4水源		城堀第4水源
千歳川アケジ沢水源	広河原浄水場	広河原取水施設

5.5.4 水質管理目標設定項目

農薬について、ゴルフ場での農薬使用量は農業用のものに比べ、使用量が1/10以下であることや、ゴルフ場事業主が独自に検査機関に依頼した農薬分析でも検出されていないため、自然水系に影響を与える可能性は低いものと思われま
す。このため、ゴルフ場使用農薬については検査を実施せず、農業用農薬につ
いて、表 5.10に列挙した項目について検査を行います。ただし、検査の必要が
あると認められた時には、新たに農薬検査項目を作成します。

農薬の使用時期を考慮し、クロルピリホス (No. 38)、アセフェート (No. 7)
及びメチダチオン (No. 110) の検査を毎年 7 月に、グリホサートアンモニウム
塩 (No. 34)、ジメトエート (No. 52) 及びイミノクタジン酢酸塩 (No. 18) の検
査を毎年 11 月に実施します。採水場所は南郷水源、城堀第 1 水源及び城堀第 4
水源の原水採水場所とします。

表 5.10 農薬検査項目

No.	農 薬 名	使用時期	用途	検査時期
農 38	クロルピリホス	4 月	農業用防虫剤	7 月
農 7	アセフェート	5 月	農業用防虫剤	
農 110	メチダチオン	7～8 月	農業用防虫剤	
農 34	グリホサートアンモニウム塩	7～10 月	農業用防草剤	11 月
農 52	ジメトエート	8～9 月	農業用防虫剤	
農 18	イミノクタジン酢酸塩	11 月	農業用防虫剤	

5.5.5 原水及び浄水の計画検査頻度

原水の水質検査頻度をまとめた表 5.11を次に示します。

表 5.11 原水の各水質項目の計画検査頻度

番号	定期検査項目	表流水 41項目 (1回/年)	地下水・湧水 47項目 (1回/年)
基1	一般細菌	○	○
基2	大腸菌	○	○
基3	カドミウム及びその化合物	○	○
基4	水銀及びその化合物	○	○
基5	セレン及びその化合物	○	○
基6	鉛及びその化合物	○	○
基7	ヒ素及びその化合物	○	○
基8	六価クロム化合物	○	○
基9	亜硝酸態窒素	○	○
基10	シアン化物イオン及び塩化シアン	○	○
基11	硝酸態窒素及び亜硝酸態窒素	○	○
基12	フッ素及びその化合物	○	○
基13	ホウ素及びその化合物	○	○
基14	四塩化炭素	○	○
基15	1,4-ジオキサン	○	○
基16	シス-1,2-ジクロロエチレン及びトランス-1,2-ジクロロエチレン	○	○
基17	ジクロロメタン	○	○
基18	テトラクロロエチレン	○	○
基19	トリクロロエチレン	○	○
基20	ベンゼン	○	○
基32	亜鉛及びその化合物	○	○
基33	アルミニウム及びその化合物	○	○
基34	鉄及びその化合物	○	○
基35	銅及びその化合物	○	○
基36	ナトリウム及びその化合物	○	○
基37	マンガン及びその化合物	○	○
基38	塩化物イオン	○	○
基39	カルシウム, マグネシウム等 (硬度)	○	○
基40	蒸発残留物	○	○
基41	陰イオン界面活性剤	○	○
基42	ジェオスミン	○	○
基43	2-メチルイソボルネオール	○	○
基44	非イオン界面活性剤	○	○
基45	フェノール類	○	○
基46	有機物 (全有機炭素 (TOC)の量)	○	○
基47	pH値	○	○
基48	味	○	○
基49	臭気	○	○
基50	色度	○	○
基51	濁度	○	○
農7	アセフェート		○ ※1
農38	クロルピリホス		○ ※1
農110	メチダチオン		○ ※1
農18	イミノクタジン酢酸塩		○ ※2
農34	グリホサートアンモニウム塩		○ ※2
農52	ジメトエート		○ ※2

※ 7月検査実施

※ 11月検査実施

令和7年度において、水道におけるクリプトスポリジウム等対策指針にしたがい、すべての水源においてクリプトスポリジウム等を年に2回、指標菌を3ヶ月に1回検査を実施した結果、第2新崎川水源及び千歳川アケジ沢水源の原水から大腸菌及び嫌気性芽胞菌が検出されています。

令和8年度も表5.12に示す頻度でクリプトスポリジウム等及びその指標菌の検査を行います。

表 5.12 耐塩素性病原生物及び指標菌の計画検査頻度

耐塩素性病原生物及び指標菌検査項目	2項目 (4回/年)	2項目 (2回/年)
クリプトスポリジウム		○
ジアルジア		○
大腸菌	○ *	
嫌気性芽胞菌	○ *	

※原水水質検査（40項目）の結果を用いる。

6. 水質検査の自己／委託の区分及び水質検査方法

水質基準項目の検査方法は、水質基準に関する省令（平成 15 年度厚生労働省令第 101 号）の規定に基づく告示に示された検査方法により実施が可能で、水質管理目標設定項目及びその他については厚生労働省水道課長通知、上水試験方法（日本水道協会）等により実施が可能な登録水質検査機関から入札により決定し実施します。

なお、浄水の毎日検査項目（色、濁り、消毒の残留効果）については、町内 10 箇所のモニターにより行います。

令和 7 年度に依頼した水質検査機関が用いた各項目の分析方法及び定量限界を表 6.1 に示します。

表 6.1 水質項目の分析方法及び定量下限

番号	項目名	検査方法	水質基準値	定量下限値
1	一般細菌	標準寒天培地法	100 個/ml 以下	0
2	大腸菌	特定酵素基質培地法	不検出	不検出
3	カドミウム及びその化合物	誘導結合プラズマ質量分析装置による一斉分析法	0.003mg/l 以下	0.0003mg/l
4	水銀及びその化合物	還元気化-原子吸光度法	0.0005mg/l 以下	0.00005mg/l
5	セレン及びその化合物	誘導結合プラズマ質量分析装置による一斉分析法	0.01mg/l 以下	0.001mg/l
6	鉛及びその化合物	誘導結合プラズマ質量分析装置による一斉分析法	0.01mg/l 以下	0.001mg/l
7	ヒ素及びその化合物	誘導結合プラズマ質量分析装置による一斉分析法	0.01mg/l 以下	0.001mg/l
8	六価クロム化合物	誘導結合プラズマ質量分析装置による一斉分析法	0.02mg/l 以下	0.005mg/l
9	亜硝酸態窒素	イオンクロマトグラフ法（陰イオン）による一斉分析法	0.04mg/l 以下	0.004mg/l
10	シアン化物イオン及び塩化シアン	イオンクロマトグラフ-ポストカラム吸光度法	0.01mg/l 以下	0.001mg/l
11	硝酸態窒素及び亜硝酸態窒素	イオンクロマトグラフ法（陰イオン）による一斉分析法	10mg/l 以下	1mg/l
12	フッ素及びその化合物	イオンクロマトグラフ法（陰イオン）による一斉分析法	0.8mg/l 以下	0.08mg/l
13	ホウ素及びその化合物	誘導結合プラズマ質量分析装置による一斉分析法	1.0mg/l 以下	0.1mg/l
14	四塩化炭素	パージ・トラップ-ガススクロマトグラフ質量分析計による一斉分析法	0.002mg/l 以下	0.0002mg/l
15	1, 4-ジオキサン	固相抽出-ガススクロマトグラフ質量分析法	0.05mg/l 以下	0.005mg/l
16	シス-1, 2-ジクロロエチレン及びトランス-1, 2-ジクロロエチレン	パージ・トラップ-ガススクロマトグラフ質量分析計による一斉分析法	0.04mg/l 以下	0.004mg/l
17	ジクロロメタン	パージ・トラップ-ガススクロマトグラフ質量分析計による一斉分析法	0.02mg/l 以下	0.002mg/l
18	テトラクロロエチレン	パージ・トラップ-ガススクロマトグラフ質量分析計による一斉分析法	0.01mg/l 以下	0.001mg/l
19	トリクロロエチレン	パージ・トラップ-ガススクロマトグラフ質量分析計による一斉分析法	0.01mg/l 以下	0.003mg/l
20	ベンゼン	パージ・トラップ-ガススクロマトグラフ質量分析計による一斉分析法	0.01mg/l 以下	0.001mg/l
21	塩素酸	イオンクロマトグラフ法	0.6mg/l 以下	0.06mg/l
22	クロロ酢酸	溶媒抽出-ガススクロマトグラフ質量分析計による一斉分析法	0.02mg/l 以下	0.002mg/l
23	クロロホルム	パージ・トラップ-ガススクロマトグラフ質量分析計による一斉分析法	0.06mg/l 以下	0.006mg/l
24	ジクロロ酢酸	溶媒抽出-ガススクロマトグラフ質量分析計による一斉分析法	0.03mg/l 以下	0.003mg/l
25	ジブromクロロメタン	パージ・トラップ-ガススクロマトグラフ質量分析計による一斉分析法	0.1mg/l 以下	0.01mg/l
26	臭素酸	イオンクロマトグラフ-ポストカラム吸光度法	0.01mg/l 以下	0.001mg/l
27	総トリハロメタン	パージ・トラップ-ガススクロマトグラフ質量分析計による一斉分析法	0.1mg/l 以下	0.01mg/l
28	トリクロロ酢酸	溶媒抽出-ガススクロマトグラフ質量分析計による一斉分析法	0.03mg/l 以下	0.003mg/l
29	ブromジクロロメタン	パージ・トラップ-ガススクロマトグラフ質量分析計による一斉分析法	0.03mg/l 以下	0.003mg/l
30	ブromホルム	パージ・トラップ-ガススクロマトグラフ質量分析計による一斉分析法	0.09mg/l 以下	0.009mg/l
31	ホルムアルデヒド	溶媒抽出-誘導体化-ガススクロマトグラフ質量分析法	0.08mg/l 以下	0.008mg/l
32	亜鉛及びその化合物	誘導結合プラズマ質量分析装置による一斉分析法	1.0mg/l 以下	0.01mg/l
33	アルミニウム及びその化合物	誘導結合プラズマ質量分析装置による一斉分析法	0.2mg/l 以下	0.02mg/l
34	鉄及びその化合物	誘導結合プラズマ質量分析装置による一斉分析法	0.3mg/l 以下	0.03mg/l
35	銅及びその化合物	誘導結合プラズマ質量分析装置による一斉分析法	1.0mg/l 以下	0.01mg/l
36	ナトリウム及びその化合物	イオンクロマトグラフ（陽イオン）による一斉分析法	200mg/l 以下	20mg/l
37	マンガン及びその化合物	誘導結合プラズマ質量分析装置による一斉分析法	0.05mg/l 以下	0.005mg/l
38	塩化物イオン	イオンクロマトグラフ（陰イオン）による一斉分析法	200mg/l 以下	20mg/l
39	カルシウム、マグネシウム等（硬度）	イオンクロマトグラフ（陽イオン）による一斉分析法	300mg/l 以下	30mg/l
40	蒸発残留物	重量法	500mg/l 以下	50mg/l
41	陰イオン界面活性剤	固相抽出-高速液体クロマトグラフ法	0.2mg/l 以下	0.02mg/l
42	ジェオスミン	パージ・トラップ-ガススクロマトグラフ質量分析法	0.00001mg/l 以下	0.00001mg/l
43	2-メチルイソボルネオール	パージ・トラップ-ガススクロマトグラフ質量分析法	0.00001mg/l 以下	0.00001mg/l
44	非イオン界面活性剤	固相抽出-吸光度法	0.02mg/l 以下	0.005mg/l
45	フェノール類	固相抽出-誘導体化-ガススクロマトグラフ質量分析法	0.005mg/l 以下	0.0005mg/l
46	有機物（全有機炭素（TOC）の量）	全有機炭素計測定法	3mg/l 以下	0.2mg/l
47	pH 値	ガラス電極法	5.8~8.6	-
48	味	官能法	異常でないこと	異常でないこと
49	臭気	官能法	異常でないこと	異常でないこと
50	色度	透過光測定法	5 度以下	0.5 度
51	濁度	積分球式光電光度法	2 度以下	0.1 度

7. 独自水質検査

7.1 放射性物質の水質検査

平成 23 年 3 月 11 日の東日本大震災後の福島第一原発事故での放射性物質放出対応として、平成 23 年 3 月 21 日より町営水道、町内簡易水道組合の浄水を検査してきましたが、放射性物質は検出されませんでした。

令和 8 年度の対応としても、食品衛生法にもとづく数値基準により、浄水検査を実施し、異常がないかを引き続き確認します。

7.2 臨時の水質検査

臨時の水質検査・試験は次のような場合に行います。

なお、原因が不明の場合には、水質異常の原水は、試験用の試料採取時に保存用試料も採取し、原因の解明または証拠物件としての必要性がなくなるまで、冷凍保存します。

- ① 原因不明の色及び濁りに変化が生じるなど、水質が著しく悪化したとき。
- ② 水源に異常があったとき。
- ③ 水源付近、給水区域及びその周辺などにおいて消化器系感染症が流行しているとき。
- ④ 浄水過程に異常があったとき。
- ⑤ 配水管の大きな工事その他水道施設が著しく汚染されるおそれがあるとき。
- ⑥ その他特に必要があると認められるとき。

8. 水質検査計画及び検査結果の公表

8.1 内容の公表

本水質検査計画は、事業年度ごとに策定して公表します。また、この計画に基づいて行った検査の結果及びその評価についても、事業年度終了後、直ちにとりまとめ、需用者に公表し、水質の改善や次年度以降の水質検査計画に反映させるとともに、需用者より頂いた意見や要望を取り入れ、透明性の高い、かつより安全で信頼できる水道を目指します。



図 8.1 水質検査計画策定の概念図

8.2 公表方法

水質検査計画及び水質検査結果について、湯河原町役場ホームページで公表します。

なお、水質検査計画については毎年度見直しを行い、改善すべき点を次年度の水質検査計画に反映し、状況に応じてその都度改訂するものとします。

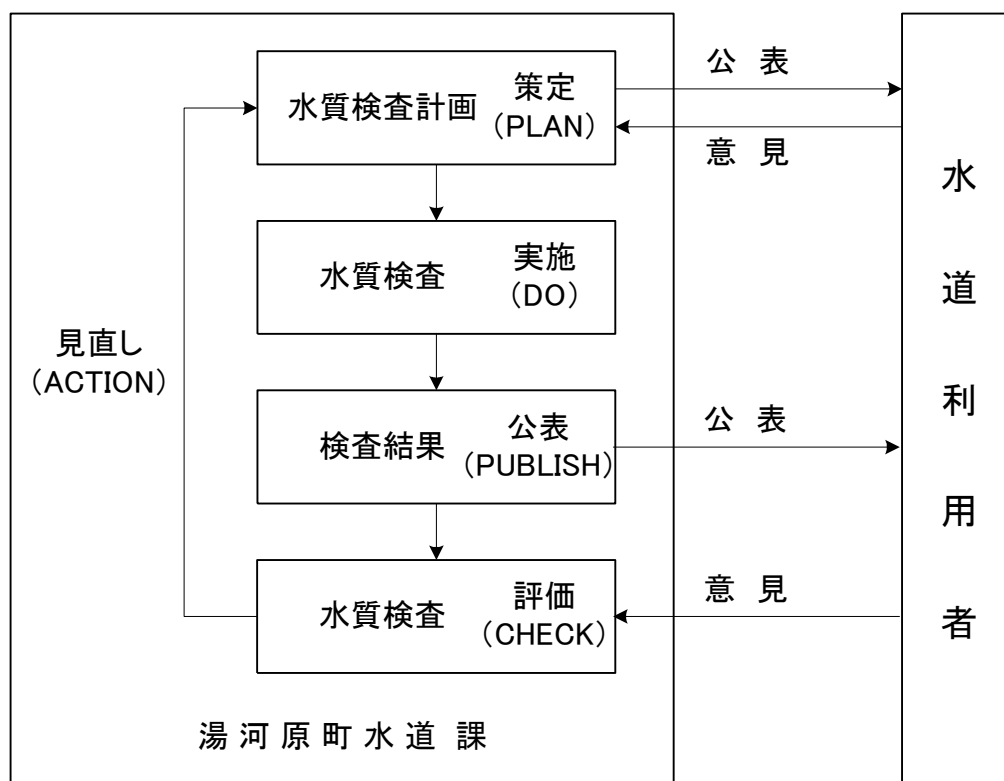
9. その他の留意事項

9.1 汚染の早期発見及び連絡通報体制の整備

水道水に影響を与える水質事故が発生した場合には、水道水の安全性を確保していくため、保健福祉事務所、新崎川及び千歳川の河川管理者（神奈川県西土木事務所小田原土木センター）、及び関係水道事業体等と情報交換を図りながら、現地調査を行うとともに、必要に応じて水質検査を行います。また、水質異常に即応できるような体制を整えるなど、水道の安全管理に万全を期していきます。

9.2 水質検査における精度管理及び信頼性保証

検査項目は、多種多様にわたり、その測定もごく微量レベルです。水質検査の測定値の信頼性を確保するため、正確かつ精度の高い検査体制を整える努力を絶えず行うことを検査機関に求めています。

9.3 水質検査の精度

原則として基準値及び目標値の1/10の定量下限が得られ、基準値及び目標値の1/10付近の測定においては、変動係数（CV）が金属類では10%以下、また、有機物では20%以下の水質検査を行える検査機関に依頼します。

9.4 信頼性保証

水質検査の結果は、水道水の安全性を保証する基礎となるもので、その測定値は正確で信頼性の高いことが求められます。依頼水質検査機関に各項目の分析法及び分析機器操作法の詳細な標準操作手順書により、検査結果に個人誤差、機関誤差がないよう、精度管理の徹底を求めています。

資料編

令和7年度
水質データ

	水源名	幕山水源	南郷水源	広河原水源	城堀第1水源	城堀第4水源	
	成績書No	34-125532-250502-800-00242	34-125532-250502-800-00243	34-125532-250502-800-00241	34-125532-250502-800-00244	34-125532-250502-800-00245	
	採水年月日	令和7年5月2日	令和7年5月2日	令和7年5月2日	令和7年5月2日	令和7年5月2日	
独自	大腸菌	不検出	49MPN/100mL	1.8MPN/100mL未満	920MPN/100mL	1.8MPN/100mL未満	1.8MPN/100mL未満
独自	嫌気性芽胞菌	不検出	1 個/100mL	0 個/100mL	49 個/100mL	0 個/100mL	0 個/100mL
	成績書No	34-125532-250808-800-00176	34-125532-250808-800-00173	34-125532-250808-800-00178	34-125532-250808-800-00174	34-125532-250808-800-00175	
	採水年月日	令和7年8月8日	令和7年8月8日	令和7年8月8日	令和7年8月8日	令和7年8月8日	
独自	大腸菌	不検出	13MPN/100mL	1.8MPN/100mL未満	130MPN/100mL	1.8MPN/100mL未満	1.8MPN/100mL未満
独自	嫌気性芽胞菌	不検出	1 個/100mL	0 個/100mL	0 個/100mL	0 個/mL	0 個/mL
独自	クリプトスポリジウム	不検出	不検出	不検出	不検出	不検出	不検出
独自	ジアルジア	不検出	不検出	不検出	不検出	不検出	不検出
	成績書No	34-125532-251107-800-00546	34-125532-251107-800-00547	34-125532-251107-800-00545	34-125532-251107-800-00548	34-125532-251107-800-00549	
	採水年月日	令和7年11月7日	令和7年11月7日	令和7年11月7日	令和7年11月7日	令和7年11月7日	
独自	大腸菌	不検出	33MPN/100mL	1.8MPN/100mL未満	49MPN/100mL	1.8MPN/100mL未満	1.8MPN/100mL未満
独自	嫌気性芽胞菌	不検出	0 個/100mL	0 個/100mL	1 個/100mL	0 個/mL	0 個/mL
	成績書No	34-125532-250207-800-00474	34-125532-250207-800-00475	34-125532-250207-800-00473	34-125532-250207-800-00476	34-125532-250207-800-00477	
	採水年月日	2025/2/7	2025/2/7	2025/2/7	2025/2/7	2025/2/7	
独自	大腸菌	不検出	6.8MPN/100mL	1.8MPN/100mL未満	4.5MPN/100mL	1.8MPN/100mL未満	1.8MPN/100mL未満
独自	嫌気性芽胞菌	不検出	0 個/100mL	0 個/100mL	0 個/100mL	0 個/100mL	0 個/100mL
独自	クリプトスポリジウム	不検出	不検出	不検出	不検出	不検出	不検出
独自	ジアルジア	不検出	不検出	不検出	不検出	不検出	不検出
	成績書No		34-125532-250704-800-00300		34-125532-250704-800-00301	34-125532-250704-800-00302	
	採水年月日		令和7年7月4日		令和7年7月4日	令和7年7月4日	
農21	アセフェート	0.006	0.00006 mg/L未満		0.00006 mg/L未満	0.00006 mg/L未満	
農23	クロルピリホス	0.003	0.00003 mg/L未満		0.00003 mg/L未満	0.00003 mg/L未満	
農57	メチダチオン	0.004	0.00004 mg/L未満		0.00004 mg/L未満	0.00004 mg/L未満	
	成績書No		34-125532-251107-800-00563		34-125532-251107-800-00564	34-125532-251107-800-00565	
	採水年月日		令和7年11月7日		令和7年11月7日	令和7年11月7日	
農66	ジメトエート	0.05	0.0005 mg/L未満		0.0005 mg/L未満	0.0005 mg/L未満	
農91	イミノクダジン酸	0.006	0.00006 mg/L未満		0.00006 mg/L未満	0.00006 mg/L未満	
農72	グリホサート	2	0.02 mg/L未満		0.02 mg/L未満	0.02 mg/L未満	

令和7年度 神奈川県足柄下郡湯河原町 浄水水質データ（暮山浄水場水系）	成績書No	34-125532-250404-800-00135	34-125532-250502-800-00239	34-125532-250606-800-00187	34-125532-250704-800-00274	34-125532-250808-800-00159	34-125532-250905-800-00179	34-125532-251003-800-00182	34-125532-251107-800-00122	34-125532-251205-800-00156	34-125532-260109-800-00252	34-125532-260206-800-00114	34-125532-260306-800-00204	年間最大値
	採水年月日	令和7年4月4日	令和7年5月2日	令和7年6月6日	令和7年7月4日	令和7年8月8日	令和7年9月5日	令和7年10月3日	令和7年11月7日	令和7年12月5日	令和8年1月9日	令和8年2月6日	令和8年3月6日	
	区分	一般項目	一般項目	一般項目	一般項目	全項目	一般項目	一般項目	一般項目	一般項目	一般項目	一般項目	一般項目	
	気温(℃)	10℃	15℃	24℃	26℃	25℃	25℃	19℃	14℃	7℃	5℃	8℃	7℃	
	水温(℃)	12℃	15℃	18℃	22℃	24℃	24℃	20℃	15℃	10℃	8℃	8℃	9℃	
採水場所	川堀公園	川堀公園	川堀公園	川堀公園	川堀公園	川堀公園	川堀公園	川堀公園	川堀公園	川堀公園	川堀公園	川堀公園		
番号	検査項目	基準値	検査結果	検査結果	検査結果	検査結果	検査結果	検査結果	検査結果	検査結果	検査結果	検査結果	検査結果	検査結果
基1	一般細菌	100個/mL	0 個/mL	0 個/mL	0 個/mL	0 個/mL	0 個/mL	0 個/mL	0 個/mL	0 個/mL	0 個/mL	0 個/mL	0 個/mL	0 個/mL
基2	大腸菌	不検出	不検出	不検出	不検出	不検出	不検出	不検出	不検出	不検出	不検出	不検出	不検出	不検出
基3	カドミウム及びその化合物	0.003				0.0003 mg/L未満								0.0003 mg/L未満
基4	水銀及びその化合物	0.0005				0.00005 mg/L未満								0.00005 mg/L未満
基5	セレン及びその化合物	0.01				0.001 mg/L未満								0.001 mg/L未満
基6	鉛及びその化合物	0.01				0.001 mg/L未満								0.001 mg/L未満
基7	ヒ素及びその化合物	0.01				0.001 mg/L未満								0.001 mg/L未満
基8	六価クロム化合物	0.02				0.002 mg/L未満								0.002 mg/L未満
基9	亜硝酸態窒素	0.04				0.004 mg/L未満								0.004 mg/L未満
基10	シアン化物イオン及び塩化シアン	0.01		0.001 mg/L未満		0.001 mg/L未満			0.001 mg/L未満			0.001 mg/L未満		0.001 mg/L未満
基11	硝酸態窒素及び亜硝酸態窒素	10				0.41 mg/L								0.41 mg/L
基12	フッ素及びその化合物	0.8				0.08 mg/L未満								0.08 mg/L未満
基13	ホウ素及びその化合物	1				0.1 mg/L未満								0.1 mg/L未満
基14	四塩化炭素	0.002				0.0002 mg/L未満								0.0002 mg/L未満
基15	1,4-ジオキサン	0.05				0.005 mg/L未満								0.005 mg/L未満
基16	シス-1,2-ジクロロエチレン及びトランス-1,2-ジクロロエチレン	0.04				0.001 mg/L未満								0.001 mg/L未満
基17	ジクロロメタン	0.02				0.001 mg/L未満								0.001 mg/L未満
基18	テトラクロロエチレン	0.01				0.001 mg/L未満								0.001 mg/L未満
基19	トリクロロエチレン	0.01				0.001 mg/L未満								0.001 mg/L未満
基20	ベンゼン	0.01				0.001 mg/L未満								0.001 mg/L未満
基21	塩素酸	0.6		0.06 mg/L未満		0.06 mg/L未満			0.06 mg/L未満			0.06 mg/L未満		0.06 mg/L未満
基22	クロロ酢酸	0.02		0.002 mg/L未満		0.002 mg/L未満			0.002 mg/L未満			0.002 mg/L未満		0.002 mg/L未満
基23	クロロホルム	0.06		0.003 mg/L		0.004 mg/L			0.002 mg/L			0.001 mg/L		0.004 mg/L
基24	ジクロロ酢酸	0.03		0.003 mg/L未満		0.003 mg/L未満			0.003 mg/L未満			0.003 mg/L未満		0.003 mg/L未満
基25	ジブロモクロロメタン	0.1		0.002 mg/L		0.003 mg/L			0.001 mg/L未満			0.001 mg/L未満		0.003 mg/L
基26	臭素酸	0.01		0.001 mg/L未満		0.001 mg/L未満			0.001 mg/L未満			0.001 mg/L未満		0.001 mg/L未満
基27	総トリハロメタン	0.1		0.007 mg/L		0.011 mg/L			0.004 mg/L			0.001 mg/L		0.011 mg/L
基28	トリクロロ酢酸	0.03		0.003 mg/L未満		0.003 mg/L未満			0.003 mg/L未満			0.003 mg/L未満		0.003 mg/L未満
基29	ブロモジクロロメタン	0.03		0.002 mg/L		0.004 mg/L			0.002 mg/L			0.001 mg/L		0.004 mg/L
基30	ブロモホルム	0.09		0.001 mg/L未満		0.001 mg/L未満			0.001 mg/L未満			0.001 mg/L未満		0.001 mg/L未満
基31	ホルムアルデヒド	0.08		0.008 mg/L未満		0.008 mg/L未満			0.008 mg/L未満			0.008 mg/L未満		0.008 mg/L未満
基32	亜鉛及びその化合物	1				0.002 mg/L								0.002 mg/L
基33	アルミニウム及びその化合物	0.2		0.04 mg/L		0.04 mg/L			0.02 mg/L			0.02 mg/L		0.04 mg/L
基34	鉄及びその化合物	0.3				0.03 mg/L未満								0.03 mg/L未満
基35	銅及びその化合物	1				0.01 mg/L未満								0.01 mg/L未満
基36	ナトリウム及びその化合物	200				4.2 mg/L								4.2 mg/L
基37	マンガン及びその化合物	0.05				0.001 mg/L未満								0.001 mg/L未満
基38	塩化物イオン	200	3.6 mg/L	3.7 mg/L	3.6 mg/L	3.7 mg/L	3.8 mg/L	3.7 mg/L	3.7 mg/L	3.6 mg/L	3.5 mg/L	3.5 mg/L	3.5 mg/L	3.8 mg/L
基39	カルシウム、マグネシウム等（硬度）	300				19 mg/L								19 mg/L
基40	蒸発残留物	500				73 mg/L								73 mg/L
基41	陰イオン界面活性剤	0.2				0.02 mg/L未満								0.02 mg/L未満
基42	ジェオスミン	0.00001				0.000001 mg/L未満								0.000001 mg/L未満
基43	2-メチルイソボルネオール	0.00001				0.000001 mg/L未満								0.000001 mg/L未満
基44	非イオン界面活性剤	0.02				0.002 mg/L未満								0.002 mg/L未満
基45	フェノール類	0.005				0.0005 mg/L未満								0.0005 mg/L未満
基46	有機物（全有機炭素）	3	0.3 mg/L未満	0.3 mg/L未満	0.3 mg/L未満	0.3 mg/L未満	0.3 mg/L	0.3 mg/L未満	0.3 mg/L未満	0.3 mg/L未満	0.3 mg/L	0.3 mg/L未満	0.3 mg/L	0.3 mg/L
基47	pH値	5.8～8.6	7.4	7.4	7.5	7.5	7.5	7.7	7.5	7.6	7.6	7.6	7.5	7.7
基48	味	異常でない	異常なし	異常なし	異常なし	異常なし	異常なし	異常なし	異常なし	異常なし	異常なし	異常なし	異常なし	異常なし
基49	臭気	異常でない	異常なし	異常なし	異常なし	異常なし	異常なし	異常なし	異常なし	異常なし	異常なし	異常なし	異常なし	異常なし
基50	色度	5	0.5 度未満	0.5 度未満	0.5 度未満	0.5 度未満	0.5 度未満	0.5 度未満	0.5 度未満	0.5 度未満	0.5 度未満	0.5 度未満	0.5 度未満	0.5 度未満
基51	濁度	2	0.1 度未満	0.1 度未満	0.1 度未満	0.1 度未満	0.1 度未満	0.1 度未満	0.1 度未満	0.1 度未満	0.1 度未満	0.1 度未満	0.1 度未満	0.1 度未満

令和7年度 神奈川県足柄下郡湯河原町 浄水水質データ（南郷浄水場水系）	成績書No	34-125532-250404-800-00136	34-125532-250502-800-00238	34-125532-250606-800-00188	34-125532-250704-800-00275	34-125532-250808-800-00161	34-125532-250905-800-00178	34-125532-251003-800-00183	34-125532-251107-800-00123	34-125532-251205-800-00157	34-125532-260109-800-00253	34-125532-260206-800-00108	34-125532-260206-800-00108	年間最大値
	採水年月日	令和7年4月4日	令和7年5月2日	令和7年6月6日	令和7年7月4日	令和7年8月8日	令和7年9月5日	令和7年10月3日	令和7年11月7日	令和7年12月5日	令和8年1月9日	令和8年2月6日	令和8年3月6日	
	区分	一般項目 浄水	一般項目 浄水	一般項目 浄水	一般項目 浄水	全項目 浄水	一般項目 浄水	一般項目 浄水	一般項目 浄水	一般項目 浄水	一般項目 浄水	一般項目 浄水	一般項目 浄水	
	気温(℃)	11℃	15℃	25℃	26℃	30℃	24℃	19℃	15℃	6℃	5℃	11℃	8℃	
	水温(℃)	14℃	18℃	19℃	23℃	24℃	24℃	21℃	16℃	11℃	10℃	12℃	11℃	
採水場所	島袋鉄工所	島袋鉄工所	島袋鉄工所	島袋鉄工所	島袋鉄工所	島袋鉄工所	島袋鉄工所	島袋鉄工所	島袋鉄工所	島袋鉄工所	島袋鉄工所	島袋鉄工所	島袋鉄工所	
番号	検査項目	基準値	検査結果	検査結果	検査結果	検査結果	検査結果	検査結果	検査結果	検査結果	検査結果	検査結果	検査結果	検査結果
基1	一般細菌	100個/mL	0 個/mL	0 個/mL	0 個/mL	0 個/mL	0 個/mL	0 個/mL	0 個/mL	0 個/mL	0 個/mL	0 個/mL	0 個/mL	0 個/mL
基2	大腸菌	不検出	不検出	不検出	不検出	不検出	不検出	不検出	不検出	不検出	不検出	不検出	不検出	不検出
基3	カドミウム及びその化合物	0.003					0.0003 mg/L未満							0.0003 mg/L未満
基4	水銀及びその化合物	0.0005					0.00005 mg/L未満							0.00005 mg/L未満
基5	セレン及びその化合物	0.01					0.001 mg/L未満							0.001 mg/L未満
基6	鉛及びその化合物	0.01					0.001 mg/L未満							0.001 mg/L未満
基7	ヒ素及びその化合物	0.01					0.001 mg/L未満							0.001 mg/L未満
基8	六価クロム化合物	0.02					0.002 mg/L未満							0.002 mg/L未満
基9	亜硝酸態窒素	0.04					0.004 mg/L未満							0.004 mg/L未満
基10	シアン化物イオン及び塩化シアン	0.01		0.001 mg/L未満			0.001 mg/L未満			0.001 mg/L未満		0.001 mg/L未満		0.001 mg/L未満
基11	硝酸態窒素及び亜硝酸態窒素	10		0.91 mg/L			0.91 mg/L			0.89 mg/L		0.88 mg/L		0.91 mg/L
基12	フッ素及びその化合物	0.8					0.08 mg/L未満							0.08 mg/L未満
基13	ホウ素及びその化合物	1					0.1 mg/L未満							0.1 mg/L未満
基14	四塩化炭素	0.002					0.0002 mg/L未満							0.0002 mg/L未満
基15	1,4-ジオキサン	0.05					0.005 mg/L未満							0.005 mg/L未満
基16	シス-1,2-ジクロロエチレン及びトランス-1,2-ジクロロエチレン	0.04					0.001 mg/L未満							0.001 mg/L未満
基17	ジクロロメタン	0.02					0.001 mg/L未満							0.001 mg/L未満
基18	テトラクロロエチレン	0.01					0.001 mg/L未満							0.001 mg/L未満
基19	トリクロロエチレン	0.01					0.001 mg/L未満							0.001 mg/L未満
基20	ベンゼン	0.01					0.001 mg/L未満							0.001 mg/L未満
基21	塩素酸	0.6		0.06 mg/L			0.06 mg/L未満			0.09 mg/L		0.06 mg/L未満		0.09 mg/L
基22	クロロ酢酸	0.02		0.002 mg/L未満			0.002 mg/L未満			0.002 mg/L未満		0.002 mg/L未満		0.002 mg/L未満
基23	クロロホルム	0.06		0.001 mg/L未満			0.001 mg/L未満			0.001 mg/L未満		0.001 mg/L未満		0.001 mg/L未満
基24	ジクロロ酢酸	0.03		0.003 mg/L未満			0.003 mg/L未満			0.003 mg/L未満		0.003 mg/L未満		0.003 mg/L未満
基25	ジブロモクロロメタン	0.1		0.001 mg/L未満			0.001 mg/L未満			0.001 mg/L未満		0.001 mg/L未満		0.001 mg/L未満
基26	臭素酸	0.01		0.001 mg/L未満			0.001 mg/L未満			0.001 mg/L未満		0.001 mg/L未満		0.001 mg/L未満
基27	総トリハロメタン	0.1		0.001 mg/L未満			0.002 mg/L			0.001 mg/L未満		0.001 mg/L未満		0.002 mg/L
基28	トリクロロ酢酸	0.03		0.003 mg/L未満			0.003 mg/L未満			0.003 mg/L未満		0.003 mg/L未満		0.003 mg/L未満
基29	ブロモジクロロメタン	0.03		0.001 mg/L未満			0.001 mg/L未満			0.001 mg/L未満		0.001 mg/L未満		0.001 mg/L未満
基30	ブロモホルム	0.09		0.001 mg/L未満			0.002 mg/L			0.001 mg/L未満		0.001 mg/L未満		0.002 mg/L
基31	ホルムアルデヒド	0.08		0.008 mg/L未満			0.008 mg/L未満			0.008 mg/L未満		0.008 mg/L未満		0.008 mg/L未満
基32	亜鉛及びその化合物	1					0.004 mg/L							0.004 mg/L
基33	アルミニウム及びその化合物	0.2					0.01 mg/L							0.01 mg/L
基34	鉄及びその化合物	0.3					0.03 mg/L未満							0.03 mg/L未満
基35	銅及びその化合物	1					0.01 mg/L未満							0.01 mg/L未満
基36	ナトリウム及びその化合物	200					6.8 mg/L							6.8 mg/L
基37	マンガン及びその化合物	0.05					0.001 mg/L未満							0.001 mg/L未満
基38	塩化物イオン	200	6.1 mg/L	6.0 mg/L	6.4 mg/L	6.1 mg/L	6.0 mg/L	6.2 mg/L	6.1 mg/L	6.1 mg/L	5.9 mg/L	6.1 mg/L	5.9 mg/L	6.1 mg/L
基39	カルシウム、マグネシウム等（硬度）	300					40 mg/L							40 mg/L
基40	蒸発残留物	500					120 mg/L							120 mg/L
基41	陰イオン界面活性剤	0.2					0.02 mg/L未満							0.02 mg/L未満
基42	ジェオスミン	0.00001					0.000001 mg/L未満							0.000001 mg/L未満
基43	2-メチルイソボルネオール	0.00001					0.000001 mg/L未満							0.000001 mg/L未満
基44	非イオン界面活性剤	0.02					0.002 mg/L未満							0.002 mg/L未満
基45	フェノール類	0.005					0.0005 mg/L未満							0.0005 mg/L未満
基46	有機物（全有機炭素）	3	0.3 mg/L未満	0.3 mg/L未満	0.3 mg/L未満	0.3 mg/L未満	0.3 mg/L未満	0.3 mg/L未満	0.3 mg/L未満	0.3 mg/L未満	0.3 mg/L未満	0.3 mg/L未満	0.3 mg/L未満	0.3 mg/L未満
基47	pH値	5.8～8.6	7.8	7.9	7.8	7.8	7.8	7.8	7.8	7.6	7.9	7.9	7.9	7.8
基48	味	異常でない	異常なし	異常なし	異常なし	異常なし	異常なし	異常なし	異常なし	異常なし	異常なし	異常なし	異常なし	異常なし
基49	臭気	異常でない	異常なし	異常なし	異常なし	異常なし	異常なし	異常なし	異常なし	異常なし	異常なし	異常なし	異常なし	異常なし
基50	色度	5	0.5 度未満	0.5 度未満	0.5 度未満	0.5 度未満	0.5 度未満	0.5 度未満	0.5 度未満	0.5 度未満	0.5 度未満	0.5 度未満	0.5 度未満	0.5 度未満
基51	濁度	2	0.1 度未満	0.1 度未満	0.1 度未満	0.1 度未満	0.1 度未満	0.1 度未満	0.1 度未満	0.1 度未満	0.1 度未満	0.1 度未満	0.1 度未満	0.1 度未満

令和7年度 神奈川県足柄下郡湯河原町 浄水水質データ（尾崎浄水場水系）	成績書No	34-125532-250404-800-00137	34-125532-250502-800-00237	34-125532-250606-800-00189	34-125532-250704-800-00276	34-125532-250808-800-00163	34-125532-250905-800-00177	34-125532-251003-800-00184	34-125532-251107-800-00124	34-125532-251205-800-00158	34-125532-260109-800-00254	34-125532-260206-800-00109	34-125532-200306-800-00206	年間最大値
	採水年月日	令和7年4月4日	令和7年5月2日	令和7年6月6日	令和7年7月4日	令和7年8月8日	令和7年9月5日	令和7年10月3日	令和7年11月7日	令和7年12月5日	令和8年1月9日	令和8年2月6日	令和8年3月6日	
	区分	一般項目 浄水	一般項目 浄水	一般項目 浄水	一般項目 浄水	全項目 浄水	一般項目 浄水	一般項目 浄水	一般項目 浄水	一般項目 浄水	一般項目 浄水	一般項目 浄水	一般項目 浄水	
	気温(℃)	12℃	15℃	25℃	26℃	29℃	23℃	19℃	15℃	6℃	5℃	11℃	8℃	
	水温(℃)	14℃	17℃	19℃	22℃	23℃	25℃	21℃	16℃	13℃	10℃	12℃	11℃	
採水場所	八幡神社	八幡神社	八幡神社	八幡神社	八幡神社	八幡神社	八幡神社	八幡神社	八幡神社	八幡神社	八幡神社	八幡神社		
番号	検査項目	基準値	検査結果	検査結果	検査結果	検査結果	検査結果	検査結果	検査結果	検査結果	検査結果	検査結果	検査結果	検査結果
基1	一般細菌	100個/mL	0 個/mL	0 個/mL	0 個/mL	0 個/mL	0 個/mL	0 個/mL	0 個/mL	0 個/mL	0 個/mL	0 個/mL	0 個/mL	0 個/mL
基2	大腸菌	不検出	不検出	不検出	不検出	不検出	不検出	不検出	不検出	不検出	不検出	不検出	不検出	不検出
基3	カドミウム及びその化合物	0.003					0.0003 mg/L未満							0.0003 mg/L未満
基4	水銀及びその化合物	0.0005					0.00005 mg/L未満							0.00005 mg/L未満
基5	セレン及びその化合物	0.01					0.001 mg/L未満							0.001 mg/L未満
基6	鉛及びその化合物	0.01					0.001 mg/L未満							0.001 mg/L未満
基7	ヒ素及びその化合物	0.01					0.001 mg/L未満							0.001 mg/L未満
基8	六価クロム化合物	0.02					0.002 mg/L未満							0.002 mg/L未満
基9	亜硝酸態窒素	0.04					0.004 mg/L未満							0.004 mg/L未満
基10	シアン化物イオン及び塩化シアン	0.01		0.001 mg/L未満			0.001 mg/L未満			0.001 mg/L未満		0.001 mg/L未満		0.001 mg/L未満
基11	硝酸態窒素及び亜硝酸態窒素	10		0.92 mg/L			0.94 mg/L			0.88 mg/L		0.88 mg/L		0.94 mg/L
基12	フッ素及びその化合物	0.8					0.08 mg/L未満							0.08 mg/L未満
基13	ホウ素及びその化合物	1					0.1 mg/L未満							0.1 mg/L未満
基14	四塩化炭素	0.002					0.0002 mg/L未満							0.0002 mg/L未満
基15	1,4-ジオキサン	0.05					0.005 mg/L未満							0.005 mg/L未満
基16	シス-1,2-ジクロロエチレン及びトランス-1,2-ジクロロエチレン	0.04					0.001 mg/L未満							0.001 mg/L未満
基17	ジクロロメタン	0.02					0.001 mg/L未満							0.001 mg/L未満
基18	テトラクロロエチレン	0.01					0.001 mg/L未満							0.001 mg/L未満
基19	トリクロロエチレン	0.01					0.001 mg/L未満							0.001 mg/L未満
基20	ベンゼン	0.01					0.001 mg/L未満							0.001 mg/L未満
基21	塩素酸	0.6		0.06 mg/L未満			0.06 mg/L未満			0.06 mg/L未満		0.06 mg/L未満		0.06 mg/L未満
基22	クロロ酢酸	0.02		0.002 mg/L未満			0.002 mg/L未満			0.002 mg/L未満		0.002 mg/L未満		0.002 mg/L未満
基23	クロロホルム	0.06		0.001 mg/L未満			0.001 mg/L未満			0.001 mg/L未満		0.001 mg/L未満		0.001 mg/L未満
基24	ジクロロ酢酸	0.03		0.003 mg/L未満			0.003 mg/L未満			0.003 mg/L未満		0.003 mg/L未満		0.003 mg/L未満
基25	ジブロモクロロメタン	0.1		0.002 mg/L			0.001 mg/L未満			0.001 mg/L未満		0.001 mg/L未満		0.002 mg/L
基26	臭素酸	0.01		0.001 mg/L未満			0.001 mg/L未満			0.001 mg/L未満		0.001 mg/L未満		0.001 mg/L未満
基27	総トリハロメタン	0.1		0.004 mg/L			0.001 mg/L			0.001 mg/L未満		0.001 mg/L未満		0.004 mg/L
基28	トリクロロ酢酸	0.03		0.003 mg/L未満			0.003 mg/L未満			0.003 mg/L未満		0.003 mg/L未満		0.003 mg/L未満
基29	ブロモジクロロメタン	0.03		0.001 mg/L未満			0.001 mg/L未満			0.001 mg/L未満		0.001 mg/L未満		0.001 mg/L未満
基30	ブロモホルム	0.09		0.002 mg/L			0.001 mg/L			0.001 mg/L未満		0.001 mg/L未満		0.002 mg/L
基31	ホルムアルデヒド	0.08		0.008 mg/L未満			0.008 mg/L未満			0.008 mg/L未満		0.008 mg/L未満		0.008 mg/L未満
基32	亜鉛及びその化合物	1					0.001 mg/L未満							0.001 mg/L未満
基33	アルミニウム及びその化合物	0.2					0.01 mg/L							0.01 mg/L
基34	鉄及びその化合物	0.3					0.03 mg/L未満							0.03 mg/L未満
基35	銅及びその化合物	1					0.01 mg/L未満							0.01 mg/L未満
基36	ナトリウム及びその化合物	200					6.9 mg/L							6.9 mg/L
基37	マンガン及びその化合物	0.05					0.001 mg/L未満							0.001 mg/L未満
基38	塩化物イオン	200	6.1 mg/L	6 mg/L	6.1 mg/L	6.0 mg/L	6.1 mg/L	5.9 mg/L	6 mg/L	6.0 mg/L	6.0 mg/L	5.9 mg/L	6.0 mg/L	6.1 mg/L
基39	カルシウム、マグネシウム等（硬度）	300					40 mg/L							40 mg/L
基40	蒸発残留物	500					124 mg/L							124 mg/L
基41	陰イオン界面活性剤	0.2					0.02 mg/L未満							0.02 mg/L未満
基42	ジェオスミン	0.00001					0.000001 mg/L未満							0.000001 mg/L未満
基43	2-メチルイソボルネオール	0.00001					0.000001 mg/L未満							0.000001 mg/L未満
基44	非イオン界面活性剤	0.02					0.002 mg/L未満							0.002 mg/L未満
基45	フェノール類	0.005					0.0005 mg/L未満							0.0005 mg/L未満
基46	有機物（全有機炭素）	3	0.3 mg/L未満	0.3 mg/L未満	0.3 mg/L未満	0.3 mg/L未満	0.3 mg/L未満	0.3 mg/L未満	0.3 mg/L未満	0.3 mg/L未満	0.3 mg/L未満	0.3 mg/L未満	0.3 mg/L未満	0.3 mg/L未満
基47	pH値	5.8～8.6	7.8	7.8	7.8	7.9	7.8	7.5	7.8	7.8	7.9	7.9	7.8	7.9
基48	味	異常でない	異常なし	異常なし	異常なし	異常なし	異常なし	異常なし	異常なし	異常なし	異常なし	異常なし	異常なし	異常なし
基49	臭気	異常でない	異常なし	異常なし	異常なし	異常なし	異常なし	異常なし	異常なし	異常なし	異常なし	異常なし	異常なし	異常なし
基50	色度	5	0.5 度未満	0.5 度未満	0.5 度未満	0.5 度未満	0.5 度未満	0.5 度未満	0.5 度未満	0.5 度未満	0.5 度未満	0.5 度未満	0.5 度未満	0.5 度未満
基51	濁度	2	0.1 度未満	0.1 度未満	0.1 度未満	0.1 度未満	0.1 度未満	0.1 度未満	0.1 度未満	0.1 度未満	0.1 度未満	0.1 度未満	0.1 度未満	0.1 度未満

令和7年度 神奈川県足柄下郡湯河原町 浄水水質データ（城堀第1水源系）	成績書No	34-125532-250404-800-00138	34-125532-250502-800-00236	34-125532-250606-800-00190	34-125532-250704-800-00277	34-125532-250808-800-00160	34-125532-250905-800-00176	34-125532-251003-800-00185	34-125532-251107-800-00125	34-125532-251205-800-00159	34-125532-260109-800-00255	34-125532-260206-800-00108	34-125532-260306-800-00207	年間最大値
	採水年月日	令和7年4月4日	令和7年5月2日	令和7年6月6日	令和7年7月4日	令和7年8月8日	令和7年9月5日	令和7年10月3日	令和7年11月7日	令和7年12月5日	令和8年1月9日	令和8年2月6日	令和7年3月7日	
	区分	一般項目	一般項目	一般項目	一般項目	全項目	一般項目	一般項目	一般項目	一般項目	一般項目	一般項目	一般項目	
	気温(℃)	11℃	16℃	25℃	28℃	30℃	24℃	19℃	15℃	6℃	4℃	9℃	8℃	
	水温(℃)	12℃	17℃	20℃	24℃	26℃	25℃	21℃	16℃	12℃	10℃	11℃	11℃	
採水場所	八百吉ハイツ1F店舗	八百吉ハイツ1F店舗	八百吉ハイツ1F店舗	八百吉ハイツ1F店舗	八百吉ハイツ1F店舗	八百吉ハイツ1F店舗	八百吉ハイツ1F店舗	八百吉ハイツ1F店舗	八百吉ハイツ1F店舗	八百吉ハイツ1F店舗	八百吉ハイツ1F店舗	八百吉ハイツ1F店舗		
番号	検査項目	基準値	検査結果	検査結果	検査結果	検査結果	検査結果	検査結果	検査結果	検査結果	検査結果	検査結果	検査結果	
基1	一般細菌	100個/mL	0 個/mL	0 個/mL	0 個/mL	0 個/mL	0 個/mL	0 個/mL	0 個/mL	0 個/mL	0 個/mL	0 個/mL	0 個/mL	
基2	大腸菌	不検出	不検出	不検出	不検出	不検出	不検出	不検出	不検出	不検出	不検出	不検出	不検出	
基3	カドミウム及びその化合物	0.003				0.0003 mg/L未満							0.0003 mg/L未満	
基4	水銀及びその化合物	0.0005				0.00005 mg/L未満							0.00005 mg/L未満	
基5	セレン及びその化合物	0.01				0.001 mg/L未満							0.001 mg/L未満	
基6	鉛及びその化合物	0.01				0.001 mg/L未満							0.001 mg/L未満	
基7	ヒ素及びその化合物	0.01				0.001 mg/L未満							0.001 mg/L未満	
基8	六価クロム化合物	0.02				0.002 mg/L未満							0.002 mg/L未満	
基9	亜硝酸態窒素	0.04				0.004 mg/L未満							0.004 mg/L未満	
基10	シアン化物イオン及び塩化シアン	0.01		0.001 mg/L未満		0.001 mg/L未満			0.001 mg/L未満			0.001 mg/L未満	0.001 mg/L未満	
基11	硝酸態窒素及び亜硝酸態窒素	10		1.40 mg/L		1.39 mg/L			1.33 mg/L			1.26 mg/L	1.40 mg/L	
基12	フッ素及びその化合物	0.8				0.08 mg/L未満							0.08 mg/L未満	
基13	ホウ素及びその化合物	1				0.1 mg/L未満							0.10 mg/L未満	
基14	四塩化炭素	0.002				0.0002 mg/L未満							0.0002 mg/L未満	
基15	1,4-ジオキサン	0.05				0.005 mg/L未満							0.005 mg/L未満	
基16	シス-1,2-ジクロロエチレン及びトランス-1,2-ジクロロエチレン	0.04				0.001 mg/L未満							0.001 mg/L未満	
基17	ジクロロメタン	0.02				0.001 mg/L未満							0.001 mg/L未満	
基18	テトラクロロエチレン	0.01				0.001 mg/L未満							0.001 mg/L未満	
基19	トリクロロエチレン	0.01				0.001 mg/L未満							0.001 mg/L未満	
基20	ベンゼン	0.01				0.001 mg/L未満							0.001 mg/L未満	
基21	塩素酸	0.6		0.06 mg/L未満		0.06 mg/L未満			0.06 mg/L未満			0.06 mg/L未満	0.06 mg/L未満	
基22	クロロ酢酸	0.02		0.002 mg/L未満		0.002 mg/L未満			0.002 mg/L未満			0.002 mg/L未満	0.002 mg/L未満	
基23	クロロホルム	0.06		0.001 mg/L未満		0.001 mg/L未満			0.001 mg/L未満			0.001 mg/L未満	0.001 mg/L未満	
基24	ジクロロ酢酸	0.03		0.003 mg/L未満		0.003 mg/L未満			0.003 mg/L未満			0.003 mg/L未満	0.003 mg/L未満	
基25	ジブロモクロロメタン	0.1		0.001 mg/L未満		0.001 mg/L未満			0.001 mg/L未満			0.001 mg/L未満	0.001 mg/L未満	
基26	臭素酸	0.01		0.001 mg/L未満		0.001 mg/L未満			0.001 mg/L未満			0.001 mg/L未満	0.001 mg/L未満	
基27	総トリハロメタン	0.1		0.001 mg/L未満		0.001 mg/L未満			0.001 mg/L未満			0.001 mg/L未満	0.001 mg/L未満	
基28	トリクロロ酢酸	0.03		0.003 mg/L未満		0.003 mg/L未満			0.003 mg/L未満			0.003 mg/L未満	0.003 mg/L未満	
基29	ブロモジクロロメタン	0.03		0.001 mg/L未満		0.001 mg/L未満			0.001 mg/L未満			0.001 mg/L未満	0.001 mg/L未満	
基30	ブロモホルム	0.09		0.001 mg/L未満		0.001 mg/L未満			0.001 mg/L未満			0.001 mg/L未満	0.001 mg/L未満	
基31	ホルムアルデヒド	0.08		0.008 mg/L未満		0.008 mg/L未満			0.008 mg/L未満			0.008 mg/L未満	0.008 mg/L未満	
基32	亜鉛及びその化合物	1				0.039 mg/L							0.039 mg/L	
基33	アルミニウム及びその化合物	0.2				0.01 mg/L未満							0.01 mg/L未満	
基34	鉄及びその化合物	0.3				0.03 mg/L未満							0.03 mg/L未満	
基35	銅及びその化合物	1				0.01 mg/L未満							0.01 mg/L未満	
基36	ナトリウム及びその化合物	200				5.9 mg/L							5.9 mg/L	
基37	マンガン及びその化合物	0.05				0.001 mg/L未満							0.001 mg/L未満	
基38	塩化物イオン	200	5.9 mg/L	6.0 mg/L	6.0 mg/L	5.8 mg/L	5.9 mg/L	5.8 mg/L	5.9 mg/L	5.8 mg/L	5.8 mg/L未満	5.7 mg/L	5.8 mg/L未満	6.0 mg/L
基39	カルシウム、マグネシウム等（硬度）	300				47 mg/L							47 mg/L	
基40	蒸発残留物	500				141 mg/L							141 mg/L	
基41	陰イオン界面活性剤	0.2				0.02 mg/L未満							0.02 mg/L未満	
基42	ジェオスミン	0.00001				0.000001 mg/L未満							0.000001 mg/L未満	
基43	2-メチルイソボルネオール	0.00001				0.000001 mg/L未満							0.000001 mg/L未満	
基44	非イオン界面活性剤	0.02				0.002 mg/L未満							0.002 mg/L未満	
基45	フェノール類	0.005				0.0005 mg/L未満							0.0005 mg/L未満	
基46	有機物（全有機炭素）	3	0.3 mg/L未満	0.3 mg/L未満	0.3 mg/L未満	0.3 mg/L未満	0.3 mg/L未満	0.3 mg/L未満	0.3 mg/L未満	0.3 mg/L未満	0.3 mg/L未満	0.3 mg/L未満	0.3 mg/L未満	0.3 mg/L未満
基47	pH値	5.8～8.6	7.8	8.1	8	8.0	7.9	8	8.0	8.1	8	8.1	8.0	8.1
基48	味	異常でない	異常なし	異常なし	異常なし	異常なし	異常なし	異常なし	異常なし	異常なし	異常なし	異常なし	異常なし	異常なし
基49	臭気	異常でない	異常なし	異常なし	異常なし	異常なし	異常なし	異常なし	異常なし	異常なし	異常なし	異常なし	異常なし	異常なし
基50	色度	5	0.5 度未満	0.5 度未満	0.5 度未満	0.5 度未満	0.5 度未満	0.6 度	0.5 度未満	0.5 度未満	0.5 度未満	0.5 度未満	0.5 度未満	0.6 度
基51	濁度	2	0.1 度未満	0.1 度未満	0.1 度未満	0.1 度未満	0.1 度未満	0.1 度未満	0.1 度未満	0.1 度未満	0.1 度未満	0.1 度未満	0.1 度未満	0.1 度未満

令和7年度 神奈川県足柄下郡湯河原町 浄水水質データ（城堀第4水源系）	成績書No	34-125532-250404-800-00139	34-125532-250502-800-00235	34-125532-250606-800-00191	34-125532-250704-800-00278	34-125532-250808-800-00164	34-125532-0905-800-00175	34-125532-251003-800-00186	34-125532-251107-800-00126	34-125532-251205-800-00160	34-125532-260109-800-00256	34-125532-260206-800-00107	34-125532-260306-800-00208	年間最大値	
	採水年月日	令和7年4月4日	令和7年5月2日	令和7年6月6日	令和7年7月4日	令和7年8月8日	令和7年9月5日	令和7年10月3日	令和7年11月7日	令和7年12月5日	令和8年1月9日	令和8年2月6日	令和8年3月6日		
	区分	一般項目	一般項目	一般項目	一般項目	全項目	一般項目	一般項目	一般項目	一般項目	一般項目	一般項目	一般項目		
	気温(℃)	11℃	16℃	25℃	26℃	29℃	24℃	19℃	15℃	6℃	3℃	13℃	8℃		
	水温(℃)	14℃	18℃	20℃	24℃	26℃	26℃	20℃	16℃	11℃	11℃	11℃	12℃		
採水場所	露木宅	露木宅	露木宅	露木宅	露木宅	露木宅	露木宅	露木宅	露木宅	露木宅	露木宅	露木宅			
番号	検査項目	基準値	検査結果	検査結果	検査結果	検査結果	検査結果	検査結果	検査結果	検査結果	検査結果	検査結果	検査結果		
基1	一般細菌	100個/mL	0 個/mL	0 個/mL	0 個/mL	0 個/mL	0 個/mL	0 個/mL	0 個/mL	0 個/mL	0 個/mL	0 個/mL	0 個/mL		
基2	大腸菌		不検出	不検出	不検出	不検出	不検出	不検出	不検出	不検出	不検出	不検出	不検出		
基3	カドミウム及びその化合物	0.003				0.0003 mg/L未満							0.0003 mg/L未満		
基4	水銀及びその化合物	0.0005				0.00005 mg/L未満							0.00005 mg/L未満		
基5	セレン及びその化合物	0.01				0.001 mg/L未満							0.001 mg/L未満		
基6	鉛及びその化合物	0.01				0.001 mg/L未満							0.001 mg/L未満		
基7	ヒ素及びその化合物	0.01				0.001 mg/L							0.001 mg/L		
基8	六価クロム化合物	0.02				0.002 mg/L未満							0.002 mg/L未満		
基9	亜硝酸態窒素	0.04				0.004 mg/L未満							0.004 mg/L未満		
基10	シアン化物イオン及び塩化シアン	0.01	0.001 mg/L未満			0.001 mg/L未満			0.001 mg/L未満			0.001 mg/L未満	0.001 mg/L未満		
基11	硝酸態窒素及び亜硝酸態窒素	10	2.07 mg/L			2.11 mg/L			2.09 mg/L			2.05 mg/L	2.11 mg/L		
基12	フッ素及びその化合物	0.8				0.08 mg/L未満							0.08 mg/L未満		
基13	ホウ素及びその化合物	1				0.1 mg/L未満							0.1 mg/L未満		
基14	四塩化炭素	0.002				0.0002 mg/L未満							0.0002 mg/L未満		
基15	1,4-ジオキサン	0.05				0.005 mg/L未満							0.005 mg/L未満		
基16	シス-1,2-ジクロロエチレン及びトランス-1,2-ジクロロエチレン	0.04				0.001 mg/L未満							0.001 mg/L未満		
基17	ジクロロメタン	0.02				0.001 mg/L未満							0.001 mg/L未満		
基18	テトラクロロエチレン	0.01				0.001 mg/L未満							0.001 mg/L未満		
基19	トリクロロエチレン	0.01				0.001 mg/L未満							0.001 mg/L未満		
基20	ベンゼン	0.01				0.001 mg/L未満							0.001 mg/L未満		
基21	塩素酸	0.6	0.06 mg/L未満			0.06 mg/L未満			0.06 mg/L未満			0.06 mg/L未満	0.06 mg/L未満		
基22	クロロ酢酸	0.02	0.002 mg/L未満			0.002 mg/L未満			0.002 mg/L未満			0.002 mg/L未満	0.002 mg/L未満		
基23	クロロホルム	0.06	0.001 mg/L未満			0.001 mg/L未満			0.001 mg/L未満			0.001 mg/L未満	0.001 mg/L未満		
基24	ジクロロ酢酸	0.03	0.003 mg/L未満			0.003 mg/L未満			0.003 mg/L未満			0.003 mg/L未満	0.003 mg/L未満		
基25	ジブロモクロロメタン	0.1	0.001 mg/L未満			0.001 mg/L未満			0.001 mg/L未満			0.001 mg/L未満	0.001 mg/L未満		
基26	臭素酸	0.01	0.001 mg/L未満			0.001 mg/L未満			0.001 mg/L未満			0.001 mg/L未満	0.001 mg/L未満		
基27	総トリハロメタン	0.1	0.002 mg/L			0.002 mg/L			0.001 mg/L未満			0.001 mg/L未満	0.002 mg/L		
基28	トリクロロ酢酸	0.03	0.003 mg/L未満			0.003 mg/L未満			0.003 mg/L未満			0.003 mg/L未満	0.003 mg/L未満		
基29	ブロモジクロロメタン	0.03	0.001 mg/L未満			0.001 mg/L未満			0.001 mg/L未満			0.001 mg/L未満	0.001 mg/L未満		
基30	ブロモホルム	0.09	0.002 mg/L			0.002 mg/L			0.001 mg/L未満			0.001 mg/L未満	0.002 mg/L		
基31	ホルムアルデヒド	0.08	0.008 mg/L未満			0.008 mg/L未満			0.008 mg/L未満			0.008 mg/L未満	0.008 mg/L未満		
基32	亜鉛及びその化合物	1				0.043 mg/L							0.043 mg/L		
基33	アルミニウム及びその化合物	0.2				0.01 mg/L未満							0.01 mg/L未満		
基34	鉄及びその化合物	0.3				0.03 mg/L未満							0.03 mg/L未満		
基35	銅及びその化合物	1				0.01 mg/L未満							0.01 mg/L未満		
基36	ナトリウム及びその化合物	200				8.0 mg/L							8.0 mg/L		
基37	マンガン及びその化合物	0.05				0.001 mg/L							0.001 mg/L		
基38	塩化物イオン	200	14.6 mg/L	14.5 mg/L	14.8 mg/L	14.5 mg/L	14.6 mg/L	14.4 mg/L	5.9 mg/L	14.4 mg/L	14.5 mg/L	15.4 mg/L	14.3 mg/L	14.5 mg/L	15.4 mg/L
基39	カルシウム、マグネシウム等（硬度）	300				64 mg/L							64 mg/L		
基40	蒸発残留物	500				181 mg/L							181 mg/L		
基41	陰イオン界面活性剤	0.2				0.02 mg/L未満							0.02 mg/L未満		
基42	ジェオスミン	0.00001				0.000001 mg/L未満							0.000001 mg/L未満		
基43	2-メチルイソボルネオール	0.00001				0.000001 mg/L未満							0.000001 mg/L未満		
基44	非イオン界面活性剤	0.02				0.002 mg/L未満							0.002 mg/L未満		
基45	フェノール類	0.005				0.0005 mg/L未満							0.0005 mg/L未満		
基46	有機物（全有機炭素）	3	0.3 mg/L未満	0.3 mg/L未満	0.3 mg/L未満	0.3 mg/L未満	0.3 mg/L未満	0.3 mg/L未満	0.3 mg/L未満	0.3 mg/L未満	0.3 mg/L未満	0.3 mg/L未満	0.3 mg/L未満	0.3 mg/L未満	
基47	pH値	5.8～8.6	8.0	8.1	8.0	8.0	7.9	8	8.0	8.0	8.0	8.0	8.0	8.0	8.1
基48	味	異常でない	異常なし	異常なし	異常なし	異常なし	異常なし	異常なし	異常なし	異常なし	異常なし	異常なし	異常なし	異常なし	異常なし
基49	臭気	異常でない	異常なし	異常なし	異常なし	異常なし	異常なし	異常なし	異常なし	異常なし	異常なし	異常なし	異常なし	異常なし	異常なし
基50	色度	5	0.5 度未満	0.5 度未満	0.5 度未満	0.5 度未満	0.5 度未満	0.5 度未満	0.5 度未満	0.5 度未満	0.5 度未満	1.6 度	0.5 度未満	0.5 度未満	1.6 度
基51	濁度	2	0.1 度未満	0.1 度未満	0.1 度未満	0.1 度未満	0.1 度未満	0.1 度未満	0.1 度未満	0.1 度未満	0.1 度未満	0.6 度	0.1 度未満	0.1 度未満	0.6 度

令和7年度 神奈川県足柄下郡湯河原町 浄水水質データ（広河原浄水場水系）	成績書No	34-125532-250404-800-00134	34-125532-250502-800-00240	34-125532-250606-800-00186	34-125532-250704-800-00273	34-125532-250808-800-00162	34-125532-250905-800-00180	34-125532-251003-800-00181	34-125532-251107-800-00121	34-125532-251205-800-00155	34-125532-260109-800-00251	34-125532-260206-800-00111	34-125532-260306-800-00203	年間最大値
	採水年月日	令和7年4月4日	令和7年5月2日	令和7年6月6日	令和7年7月4日	令和7年8月8日	令和7年9月5日	令和7年10月3日	令和7年11月7日	令和7年12月5日	令和8年1月9日	令和8年2月6日	令和8年3月6日	
	区分	一般項目	一般項目	一般項目	一般項目	全項目	一般項目	一般項目	全項目	一般項目	一般項目	一般項目	一般項目	
	水温(℃)	10℃	16℃	25℃	28℃	29℃	23℃	19℃	14℃	6℃	3℃	8℃	8℃	
	水温(℃)	12℃	16℃	21℃	22℃	25℃	25℃	20℃	15℃	13℃	9℃	10℃	12℃	
採水場所	みやのうえ保育園	みやのうえ保育園	みやのうえ保育園	みやのうえ保育園	みやのうえ保育園	みやのうえ保育園	みやのうえ保育園	みやのうえ保育園	みやのうえ保育園	みやのうえ保育園	みやのうえ保育園	みやのうえ保育園	みやのうえ保育園	
番号	検査項目	基準値	検査結果	検査結果	検査結果	検査結果	検査結果	検査結果	検査結果	検査結果	検査結果	検査結果	検査結果	検査結果
基1	一般細菌	100個/mL	0 個/mL	0 個/mL	0 個/mL	0 個/mL	0 個/mL	0 個/mL	0 個/mL	0 個/mL	0 個/mL	0 個/mL	0 個/mL	0 個/mL
基2	大腸菌	不検出	不検出	不検出	不検出	不検出	不検出	不検出	不検出	不検出	不検出	不検出	不検出	不検出
基3	カドミウム及びその化合物	0.003					0.0003 mg/L未満							0.0003 mg/L未満
基4	水銀及びその化合物	0.0005					0.00005 mg/L未満							0.00005 mg/L未満
基5	セレン及びその化合物	0.01					0.001 mg/L未満							0.001 mg/L未満
基6	鉛及びその化合物	0.01					0.001 mg/L未満							0.001 mg/L未満
基7	ヒ素及びその化合物	0.01					0.001 mg/L未満							0.001 mg/L未満
基8	六価クロム化合物	0.02					0.002 mg/L未満							0.002 mg/L未満
基9	亜硝酸態窒素	0.04					0.004 mg/L未満							0.004 mg/L未満
基10	シアン化物イオン及び塩化シアン	0.01	0.001 mg/L未満				0.001 mg/L未満			0.001 mg/L未満		0.001 mg/L未満		0.001 mg/L未満
基11	硝酸態窒素及び亜硝酸態窒素	10					0.29 mg/L							0.29 mg/L
基12	フッ素及びその化合物	0.8					0.08 mg/L未満							0.08 mg/L未満
基13	ホウ素及びその化合物	1					0.1 mg/L未満							0.1 mg/L未満
基14	四塩化炭素	0.002					0.0002 mg/L未満							0.0002 mg/L未満
基15	1,4-ジオキサン	0.05					0.005 mg/L未満							0.005 mg/L未満
基16	シス-1,2-ジクロロエチレン及びトランス-1,2-ジクロロエチレン	0.04					0.001 mg/L未満							0.001 mg/L未満
基17	ジクロロメタン	0.02					0.001 mg/L未満							0.001 mg/L未満
基18	テトラクロロエチレン	0.01					0.001 mg/L未満							0.001 mg/L未満
基19	トリクロロエチレン	0.01					0.001 mg/L未満							0.001 mg/L未満
基20	ベンゼン	0.01					0.001 mg/L未満							0.001 mg/L未満
基21	塩素酸	0.6	0.06 mg/L未満				0.13 mg/L			0.06 mg/L未満		0.06 mg/L未満		0.13 mg/L
基22	クロロ酢酸	0.02	0.002 mg/L未満				0.002 mg/L未満			0.002 mg/L未満		0.002 mg/L未満		0.002 mg/L未満
基23	クロロホルム	0.06	0.002 mg/L				0.002 mg/L			0.002 mg/L		0.001 mg/L未満		0.002 mg/L
基24	ジクロロ酢酸	0.03	0.003 mg/L未満				0.003 mg/L未満			0.003 mg/L未満		0.003 mg/L未満		0.003 mg/L未満
基25	ジブロモクロロメタン	0.1	0.002 mg/L				0.003 mg/L			0.001 mg/L		0.001 mg/L未満		0.003 mg/L
基26	臭素酸	0.01	0.001 mg/L未満				0.001 mg/L未満			0.001 mg/L未満		0.001 mg/L未満		0.001 mg/L未満
基27	総トリハロメタン	0.1	0.007 mg/L				0.008 mg/L			0.005 mg/L		0.002 mg/L未満		0.008 mg/L
基28	トリクロロ酢酸	0.03	0.003 mg/L未満				0.003 mg/L未満			0.003 mg/L未満		0.003 mg/L未満		0.003 mg/L未満
基29	ブロモジクロロメタン	0.03	0.002 mg/L				0.003 mg/L			0.002 mg/L		0.001 mg/L未満		0.003 mg/L
基30	ブロモホルム	0.09	0.001 mg/L				0.001 mg/L未満			0.001 mg/L未満		0.001 mg/L未満		0.001 mg/L
基31	ホルムアルデヒド	0.08	0.008 mg/L未満				0.008 mg/L未満			0.008 mg/L未満		0.008 mg/L未満		0.008 mg/L未満
基32	亜鉛及びその化合物	1					0.013 mg/L							0.013 mg/L
基33	アルミニウム及びその化合物	0.2	0.09 mg/L				0.04 mg/L			0.03 mg/L		0.02 mg/L		0.09 mg/L
基34	鉄及びその化合物	0.3					0.03 mg/L未満							0.03 mg/L未満
基35	銅及びその化合物	1					0.01 mg/L未満							0.01 mg/L未満
基36	ナトリウム及びその化合物	200					5 mg/L							5.0 mg/L
基37	マンガン及びその化合物	0.05					0.001 mg/L未満							0.001 mg/L未満
基38	塩化物イオン	200	4.6 mg/L	4.6 mg/L	4.6 mg/L	4.7 mg/L	4.9 mg/L	4.8 mg/L	4.9 mg/L	4.7 mg/L	4.8 mg/L	4.8 mg/L	4.7 mg/L	4.9 mg/L
基39	カルシウム、マグネシウム等（硬度）	300					31 mg/L							31 mg/L
基40	蒸発残留物	500					94 mg/L							94 mg/L
基41	陰イオン界面活性剤	0.2					0.02 mg/L未満							0.02 mg/L未満
基42	ジェオスミン	0.00001					0.000001 mg/L未満							0.000001 mg/L未満
基43	2-メチルイソボルネオール	0.00001					0.000001 mg/L未満							0.000001 mg/L未満
基44	非イオン界面活性剤	0.02					0.002 mg/L未満							0.002 mg/L未満
基45	フェノール類	0.005					0.0005 mg/L未満							0.0005 mg/L未満
基46	有機物（全有機炭素）	3	0.3 mg/L未満	0.3 mg/L未満	0.3 mg/L未満	0.3 mg/L未満	0.3 mg/L未満	0.3 mg/L未満	0.3 mg/L未満	0.3 mg/L未満	0.3 mg/L未満	0.4 mg/L	0.3 mg/L未満	0.3 mg/L
基47	pH値	5.8～8.6	7.6	7.7	7.5	7.7	7.7	7.6	7.5	7.7	7.6	7.7	7.6	7.7
基48	味	異常でない	異常なし	異常なし	異常なし	異常なし	異常なし	異常なし	異常なし	異常なし	異常なし	異常なし	異常なし	異常なし
基49	臭気	異常でない	異常なし	異常なし	異常なし	異常なし	異常なし	異常なし	異常なし	異常なし	異常なし	異常なし	異常なし	異常なし
基50	色度	5	0.5 度未満	0.5 度未満	0.5 度未満	0.5 度未満	0.5 度未満	0.5 度未満	0.5 度未満	0.5 度未満	0.5 度未満	0.5 度未満	0.5 度未満	0.5 度未満
基51	濁度	2	0.1 度未満	0.1 度未満	0.1 度未満	0.1 度未満	0.1 度未満	0.1 度未満	0.1 度未満	0.1 度未満	0.1 度未満	0.1 度未満	0.1 度未満	0.1 度未満